

# everfit

## ІНСТРУКЦІЯ З ЕКСПЛУАТАЦІЇ



# TFK750

APP READY 2.0



Оригінальна інструкція італійською мовою.  
Уважно прочитайте інструкцію та завжди тримайте її під рукою поруч із виробом.



**ЗМІСТ**

<b>1.0 ПРАВИЛА БЕЗПЕКИ</b> .....	стор. 3
<b>1.1 ПРИЗНАЧЕННЯ ТА ПРОТИПОКАЗАННЯ — УМОВНІ ПОЗНАЧЕННЯ</b> .....	стор. 4
<b>1.2 ЗАСОБИ БЕЗПЕКИ</b> .....	стор. 5
<b>1.3 ІНФОРМАЦІЙНІ НАКЛЕЙКИ НА ВИРОБИ</b> .....	стор. 6
<b>1.4 ТЕХНІЧНІ ХАРАКТЕРИСТИКИ</b> .....	стор. 7
<b>2.0 МІСЦЕ ВСТАНОВЛЕННЯ ВИРОБУ</b> .....	стор. 8
<b>2.1 РОЗПАКУВАННЯ — ВМІСТ КОРОБКИ</b> .....	стор. 9
<b>2.2 СКЛАДАННЯ ВИРОБУ</b> .....	стор. 10
<b>2.3 БІГОВА ДОРІЖКА У ВЕРТИКАЛЬНОМУ ПОЛОЖЕННІ</b> .....	стор. 12
<b>2.4 БІГОВА ДОРІЖКА У ГОРИЗОНТАЛЬНОМУ ПОЛОЖЕННІ</b> .....	стор. 13
<b>2.5 ПЕРЕМІЩЕННЯ ВИРОБУ</b> .....	стор. 14
<b>2.6 ПІДКЛЮЧЕННЯ ДО ЕЛЕКТРОМЕРЕЖІ</b> .....	стор. 15
<b>3.0 ПРОГРАМА ТРЕНУВАНЬ</b> .....	стор. 16
<b>3.1 НАГРУДНИЙ ДАТЧИК ПУЛЬСУ (ОПЦІЯ)</b> .....	стор. 17
<b>3.2 ПРАКТИЧНІ ПОРАДИ ТА РЕКОМЕНДАЦІЇ</b> .....	стор. 18
<b>3.3 TRX APP GATE (ОПЦІЯ)</b> .....	стор. 19
<b>3.4 ПАНЕЛЬ УПРАВЛІННЯ — ДИСПЛЕЙ</b> .....	стор. 20
<b>3.5 ПАНЕЛЬ УПРАВЛІННЯ — КНОПКИ</b> .....	стор. 21
<b>3.6 ПРАКТИЧНЕ ВИКОРИСТАННЯ — РУЧНИЙ РЕЖИМ</b> .....	стор. 22
<b>3.7 ПОПЕРЕДНЬО ВСТАНОВЛЕНІ ПРОГРАМИ (P01 ÷ P15)</b> .....	стор. 23
<b>3.8 ПРОГРАМА КОРИСТУВАЧА (U01 ÷ U03)</b> .....	стор. 24
<b>3.9 ПРОГРАМА HRC</b> .....	стор. 25
<b>3.10 ПРОГРАМА BODY FAT TEST</b> .....	стор. 26
<b>4.0 ТЕХНІЧНЕ ОБСЛУГОВУВАННЯ</b> .....	стор. 27
<b>4.1 МАЩЕННЯ БІГОВОЇ ДОРІЖКИ</b> .....	стор. 28
<b>4.2 НАТЯГ ТА ЦЕНТРУВАННЯ СТРІЧКИ</b> .....	стор. 29
<b>5.0 ВИВЕДЕННЯ З ЕКСПЛУАТАЦІЇ — УТИЛІЗАЦІЯ</b> .....	стор. 30
<b>6.0 КАТАЛОГ ЗАПЧАСТИН — ЗАМОВЛЕННЯ ЗАПАСНИХ ЧАСТИН</b> .....	стор. 30
<b>6.1 ДЕТАЛЮВАННЯ ЗАПЧАСТИН</b> .....	стор. 31
<b>6.2 СПИСОК ЗАПЧАСТИН</b> .....	стор. 32
<b>7.0 СТАНДАРТНА ГАРАНТІЯ</b> .....	стор. 33

ДОЗВОЛЕНІ ДІЇ

- Перед монтажем та використанням уважно прочитайте цю інструкцію та інші інструкції, що додаються.
- Використовуйте інструмент виключно в домашніх умовах. Правила та застереження щодо використання повинні бути пояснені всім членам сім'ї або друзям, яким дозволено користуватися цим інструментом.
- Використовуйте прилад лише на рівній поверхні та накрийте підлогу або килим під приладом, щоб уникнути пошкоджень.
- Переконайтеся, що користувач тренажера добре зрозумів інструкції, і стежте за ним на початкових етапах тренування. Інструкція з експлуатації повинна завжди знаходитися поруч із тренажером, щоб у разі потреби можна було швидко до неї звернутися.
- Переконайтеся, що тренажер використовують лише особи віком від 16 років та особи, які мають хорошу фізичну форму.
- Завжди носіть одяг, придатний для занять спортом, який не обмежує рухів. У будь-якому випадку використовуйте кросівки, придатні для бігу. Уникайте одягу, що перешкоджає потовиділенню, або взуття з підошвою зі шкіри чи іншого жорсткого матеріалу.
- Під час роботи тренажера тримайте руки та ноги подалі від рухомих частин (таких як стрічка та задній валік).
- Якщо під час бігу ви відчуваєте запаморочення, біль у грудях або задишку, негайно припиніть тренування та зверніться до лікаря.
- Періодично перевіряйте затягнутість болтів опор і поручнів, а також цілісність усіх деталей тренажера.

НЕДОПУСТИМИ ДІЇ

- НЕ встановлюйте тренажер у фітнес-центрах або приміщеннях, що використовуються для комерційних цілей чи прокату, оскільки цей тренажер не призначений для інтенсивного використання в професійних цілях або для реабілітації.
- НЕ підключайте тренажер до електромережі до завершення всіх процедур монтажу.
- НЕ ставте склянки або пляшки з напоями поруч або на тренажер.
- НЕ пошкоджуйте панель та пластикові деталі тренажера гострими предметами, щітками або абразивними губками, а також агресивними хімічними речовинами.
- НЕ розбирайте деталі тренажера, за винятком випадків, коли це зазначено в інструкції з експлуатації.
- НЕ пересувайте прилад, коли штекер живлення підключений до розетки.
- НЕ тягніть за шнур живлення, щоб витягнути вилку з розетки.
- НЕ розміщуйте прилад поза межами помешкання, не залишайте його під впливом атмосферних факторів (дощ, сонце тощо).
- НЕ дозволяйте дітям або домашнім тваринам наближатися до приладу. Рекомендується виймати запобіжний ключ з консолі після кожного використання.
- НІКОЛИ не використовуйте прилад, якщо він пошкоджений або шнур живлення пошкоджений. У разі поломки та/або несправності приладу вимкніть його та не намагайтеся самостійно його ремонтувати. Для можливого ремонту звертайтеся виключно до спеціалізованого сервісного центру.
- НЕ використовуйте тренажер протягом тривалого часу в режимі імітації ходьби (крокомір на низькій швидкості — 3 км/год), оскільки це може призвести до перегріву та виходу з ладу двигуна.
- НЕ носіть одяг із синтетичних матеріалів або вовняних сумішей під час тренування. Носіння невідповідного одягу може спричинити гігієнічні проблеми, а також призвести до утворення електростатичного заряду.

Виріб, описаний у цьому посібнику, розроблений і сертифікований для приватного використання в домашніх умовах. Це спортивний прилад, що дозволяє імітувати рух під час бігу по дорозі, але при цьому має перевагу у вигляді бігової доріжки, яка зменшує травми нижніх кінцівок від ударів об землю, характерні для занять бігом.

Цей біговий тренажер дозволяє займатися спортом, не виходячи з дому. Таким чином, ви зможете тренуватися навіть тоді, коли погодні умови цього не дозволяють, або просто коли вам не хочеться чи немає часу виходити з дому, щоб пробігтися чи відвідати фітнес-центр.

Необхідно дотримуватися всіх інструкцій та застережень, наведених у цьому посібнику, щоб бути впевненим у безпеці тренувань. Інтенсивні та тривалі навантаження вимагають хорошої фізичної форми, тому необхідно врахувати перелічені нижче протипоказання до використання.

**Використання виробу заборонено за таких умов:**

- користувач віком до 16 років;
- користувач, вага якого перевищує обмеження, вказане на табличці та в технічних даних;
- користувачка у стані вагітності;
- користувач, який страждає на цукровий діабет;
- користувач із захворюваннями серця, легенів або нирок.

**Гарантія на виріб та відповідальність дистриб'ютора втрачають чинність у таких випадках:**

- неправильне використання виробу, відмінне від зазначеного в інструкції з експлуатації;
- недотримання інтервалів та умов технічного обслуговування;
- втручання в конструкцію виробу
- використання неоригінальних запчастин;
- недотримання попереджень щодо безпеки, зазначених у піктограмах та інструкції з експлуатації.

Ця інструкція містить всю інформацію щодо встановлення, технічного обслуговування та правильного використання бігової доріжки.

Користувач виробу, а також його друзі та члени сім'ї, які будуть ним користуватися, зобов'язані уважно ознайомитися з інформацією, наведеною в цьому посібнику, щоб забезпечити безпечний монтаж та правильне використання виробу.

Дотримання вказівок, що містяться в інструкції, гарантує максимальну особисту безпеку та більший термін служби самого виробу.

Попередження щодо безпеки та відповідні фрагменти тексту виділено жирним шрифтом, а перед ними розміщено символи, зображені та описані нижче.



**Інформація, позначена цим символом, вказує на НЕБЕЗПЕКУ, будьте максимально уважні, щоб уникнути травм.**



**Інформація, виділена цим символом, вказує на НЕОБХІДНІСТЬ ОБЕРЕЖНОСТІ; будьте максимально уважні, щоб уникнути пошкодження виробу**

**ПРИМІТКА:**

Ілюстрації, що містяться в посібнику, мають на меті спростити та зробити більш зрозумілими розглянуті теми.

Однак через постійне оновлення продукції деякі з цих малюнків можуть відрізнятися від придбаного виробу; у такому випадку нагадуємо, що це стосується лише зовнішнього вигляду, а безпека та інформація щодо неї залишаються гарантованими.

Виробник дотримується політики постійного розвитку та оновлення і може вносити зміни в зовнішній вигляд виробу без попереднього повідомлення.



- Перед початком тренування вставте запобіжний ключ у відповідний отвір на консолі та прикріпіть спеціальну пружинну кліпсу до одягу.
- Після кожного використання бігової доріжки вийміть запобіжний ключ із консолі. Вийняття запобіжного ключа з гнізда є важливим для запобігання випадковому увімкненню приладу друзями або дітьми.

Підключіть запобіжний ключ до консолі, щоб увімкнути тренажер і розпочати тренування.

Вийміть запобіжний ключ з консолі, щоб негайно зупинити тренування та скинути всі дані з пам'яті.



- У моделях, оснащених електричним регулюванням нахилу бігової доріжки, при витягуванні запобіжного ключа стрічка зупиняється, а бігова доріжка залишається на тому рівні нахилу, на якому виконувалася вправа. Після вставлення запобіжного ключа бігова доріжка автоматично повернеться у вихідне положення.

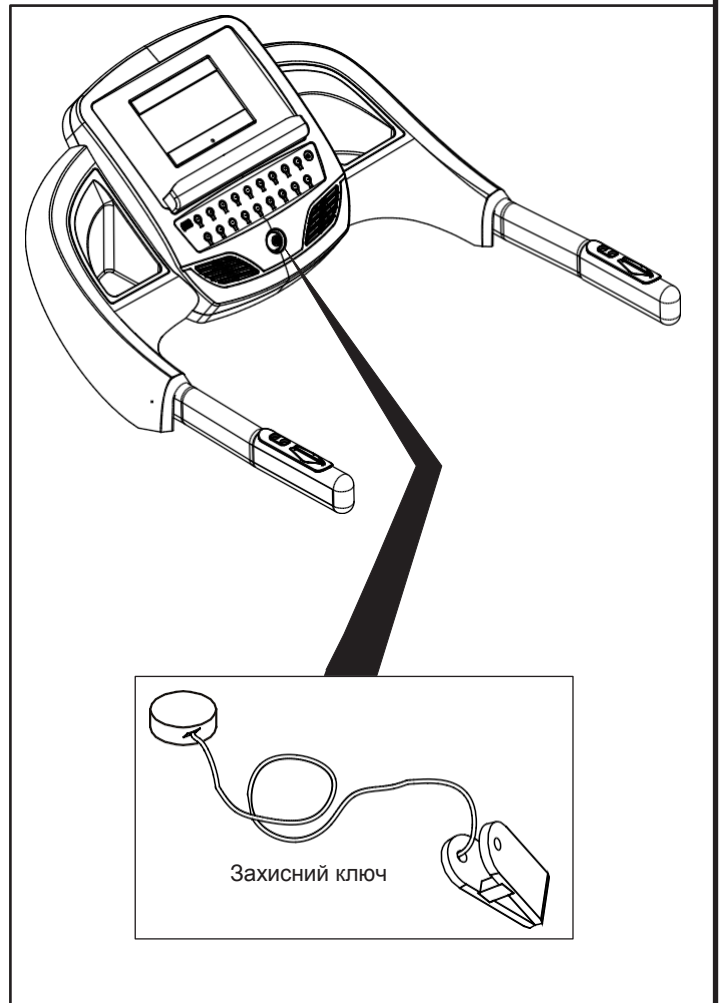

- 1) Ідентифікаційна табличка виробу містить технічні дані та серійний номер.
- 2) Символ, що нагадує про необхідність ознайомлення з інструкцією з експлуатації перед використанням.
- 3) Символи, що вказують на відповідність виробу директивам ЄС щодо поводження з небезпечними речовинами та їх утилізації в електричному та електронному обладнанні.
- 4) Попереджувальний знак: нагадування про необхідність періодичного змащування робочої поверхні відповідно до інтервалів та інструкцій, зазначених у посібнику з експлуатації.
- 5) Попереджувальний знак: вказує на небезпеку затискання та притискання пальців між заднім роликком та направляючою площиною під час роботи стрічки.
- 6) Попереджувальний знак: небезпека ураження електричним струмом. Заборонено розбирати виріб або відкривати кришку моторного відсіку.
- 7) Попередження щодо безпеки: обов'язково підключіть виріб до електричної розетки з заземленням. Для забезпечення безпечного використання виробу необхідно перевірити якість заземлення мережі, до якої підключена розетка.
- 8) Попереджувальний знак: вказує на наявність небезпек, притаманних виробу. Перед виконанням будь-яких монтажних робіт або технічного обслуговування виробу обов'язково слід ознайомитися з інструкцією з експлуатації.
- 9) Попередження: коли прилад знаходиться у вертикальному положенні, видно наклейку з інструкціями щодо розблокування запобіжного гачка.

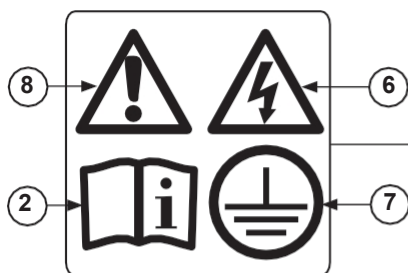
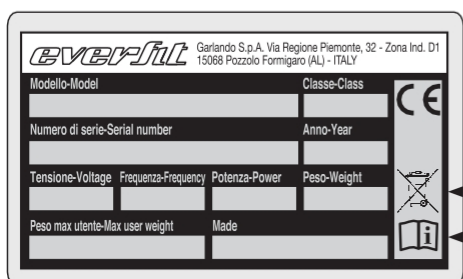

<b>ШВИДКІСТЬ СТРИЧКИ</b>	1 км/год (мін.) ÷ 20 км/год (макс)
<b>НАХИЛ ПОЛОТНА</b>	15% на 15 рівнях з електронним регулюванням
<b>ПЛОЩА БІГОВОЇ ДОРІЖКИ</b>	500 x 1400 мм
<b>ТОВЩИНА БІГОВОЇ СТРИЧКИ</b>	1,6 мм
<b>ГАБАРИТИ ВІДКРИТИЙ (ДхШхВ)</b>	1960 x 830 x 1360 мм
<b>ГАБАРИТИ ЗАКРИТИЙ (ДхШхВ)</b>	1130 x 830 x 1600 мм
<b>РОЗМІРИ УПАКОВКИ (ДхШхВ)</b>	1900 x 860 x 380 мм
<b>ПОТУЖНІСТЬ ДВИГУНА</b>	3,0 к.с. (безперервно) - 4,0 к.с. (пікове значення)
<b>ВАГА ВИРОБУ</b>	74 кг
<b>ВАГА ВИРОБУ В УПАКОВЦІ</b>	86 кг
<b>МАКСИМАЛЬНА ВАГА КОРИСТУВАЧА</b>	120 кг
<b>НАПРУГА МЕРЕЖІ</b>	230 В змінного струму
<b>ЧАСТОТА МЕРЕЖІ</b>	50/60 Гц
<b>МАКСИМАЛЬНА ПОТУЖНІСТЬ</b>	1250 Вт
<b>КОНТРОЛЬ ПУЛЬСУ</b>	Датчики пульсу на рукоятках та приймач HR (*)
<b>ВІДПОВІДНІСТЬ СТАНДАРТАМ</b>	Норми: EN ISO 20957-1 - EN 957-6 (клас HB)
	Директиви: 2001/95/CE - 2014/30/UE - 2014/35/UE - 2011/65/UE

(\*) Бездротовий приймач HR сумісний з некодованим нагрудним ременем марки Polar®, який не входить до комплекту.

**ХАРАКТЕРИСТИКИ ПРИМІЩЕННЯ:**

- Належне середовище для встановлення та зберігання виробу має бути:
  - домашнім приміщенням,
  - критим і достатньо просторим,
  - обладнаним відповідною електричною розеткою,
  - обладнаним відповідним штучним та природним освітленням,
  - обладнаним одним або кількома вікнами для провітрювання,
  - з робочою температурою від 5 °С до 32 °С,
  - при відносній вологості від 20% до 90%.

Машину НЕ можна встановлювати на відкритому повітрі, у вологих приміщеннях або в місцях, де повітря містить солі.

**ХАРАКТЕРИСТИКИ ПІДЛОГИ:**

- Підлога, придатна для укладання продукту, повинна бути:
  - ідеально рівним,
  - з перекриттям, що витримує вагу виробу. Підлога, виконана з дорогих матеріалів (наприклад, килимове покриття або паркет), **ПОВИННА** бути захищена гумовою плитою або шматками повсті в місцях опори.

**ВИМОГИ ДО ПРИМІЩЕННЯ ДЛЯ ВСТАНОВЛЕННЯ:**

- У приміщенні, обраному для встановлення, НЕ повинно бути:
  - джерел електромагнітних перешкод та інтерференції, таких як: телевізори, електродвигуни, антени, лінії високої напруги, радіочастотні передавачі, мережі Wi-Fi тощо;
  - джерел тепла (наприклад, поблизу радіатора або біля вікна).

**ВИМОГИ ДО БЕЗПЕКИ:**

- **ОБОВ'ЯЗКОВО** залишити вільний простір для безпеки не менше 2 метрів між задньою частиною приладу та стіною. У вільній зоні безпеки за килимом НЕ можна розміщувати предмети будь-якого виду.

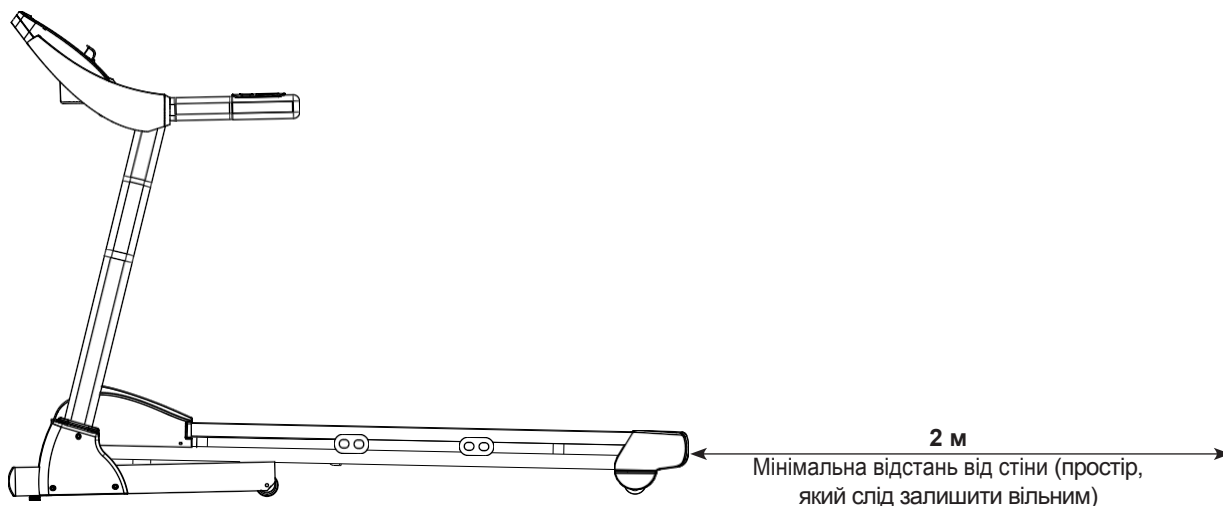

Упаковка складається з картонної коробки, закритої металевими скобами та стрічками для кріплення.

Для підйому та переміщення коробки необхідно попросити допомоги в іншій людині при встановленні коробки на підлогу дотримуватися вказівки «Висока сторона», позначеної спеціальною стрілкою, надрукованою на картоні.

Щоб відкрити коробку, обріжте стрічки для кріплення ножицями, а потім за допомогою плоскогубців видаліть металеві скоби.



**Рекомендується не пошкоджувати оригінальну упаковку і, по можливості, зберегти її на випадок, якщо виріб матиме дефекти і знадобиться ремонт за гарантією.**

**Упаковка виготовлена з матеріалів, придатних до переробки; при утилізації елементів упаковки дотримуйтеся місцевих норм щодо переробки вторинної сировини.**

**Елементи упаковки (картон та пакети) не слід залишати у доступному для дітей місці, оскільки вони можуть становити потенційну небезпеку.**

Ідентифікація кріпильних елементів:

<b>82</b>	Саморізний гвинт [Ø4,2x15 мм]	(6 шт.)
<b>89</b>	Гвинт [M8x35 мм]	(2 шт.)
<b>90</b>	Гвинт [M10x20 мм]	(4 шт.)
<b>91</b>	Шайба Ø10 мм	(4 шт.)
<b>92</b>	Гвинт [M8x15 мм]	(4 шт.)
<b>93</b>	Хвиляста шайба Ø8 мм	(2 шт.)
<b>A</b>	Шестигранний ключ M5	(1 шт.)
<b>B</b>	Шестигранний ключ M6	(1 шт.)
<b>C</b>	Зірочка	(1 шт.)
<b>D</b>	Силіконовий мастильний засіб	(1 шт.)

Під час виконання робіт звертайтеся до ілюстрацій з етапами монтажу та, за необхідності, використовуйте також розбірний креслення в каталозі запчастин.

Повний каталог запасних частин із переліком деталей, що знаходиться в кінці інструкції з експлуатації, є додатковою допомогою в ідентифікації дрібних компонентів.

*Вийнявши виріб із коробки, перевірте, чи не було пошкоджень під час транспортування, та переконайтеся, що всі деталі на місці.*

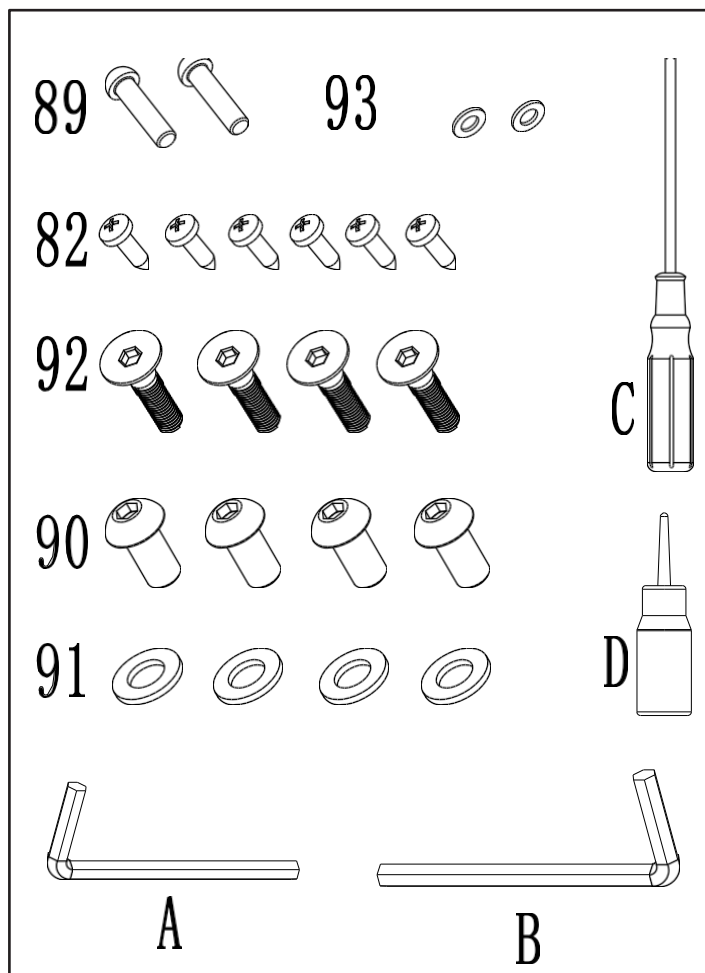



**НЕБЕЗПЕКА**

Підйом платформи повинен виконуватися щонайменше двома особами.

- Після відкриття оригінальної упаковки виробу за допомогою іншої особи підніміть робочу поверхню та розмістіть її на підлозі (як показано на малюнку) у місці, обраному для встановлення виробу. Вийміть усі матеріали з картонної коробки та розкладіть їх на підлозі поруч із виробом, що збирається.
- Притисніть правий **36** і лівий **37** стійки до гнізд на платформі. Підключіть роз'єм проміжного кабелю **58**, що виходить з правої стійки, до роз'єму нижнього кабелю **57**, що виходить з площини ходу.



**УВАГА**

Під час кріплення правої стійки слідкуйте, щоб не затиснути або не перерізати електричні кабелі.

- Встановіть праву **36** та ліву **37** стійки на гнізда на кінцях каркаса двигуна. Закріпіть стійки, затягнувши кожну двома гвинтами **90** (M10x20 мм) з плоскою шайбою **91** (Ø10 мм).



**УВАГА**

Під час кріплення приладової панелі до стійок, слід стежити, щоб не затиснути або не пошкодити електричні кабелі.

- Наблизьте приладову панель до бічних стійок. Підключіть роз'єм **59** на виході з панелі до роз'єму **58** проміжного кабелю на виході з правої стійки.
- Закріпіть приладову панель на бічних стійках, затягнувши спереду два гвинти **89** [M8x35 мм] з хвилястою шайбою **93** [Ø8 мм] та затягнувши збоку чотири гвинти **92** [M8x15 мм], як показано на малюнку збоку.

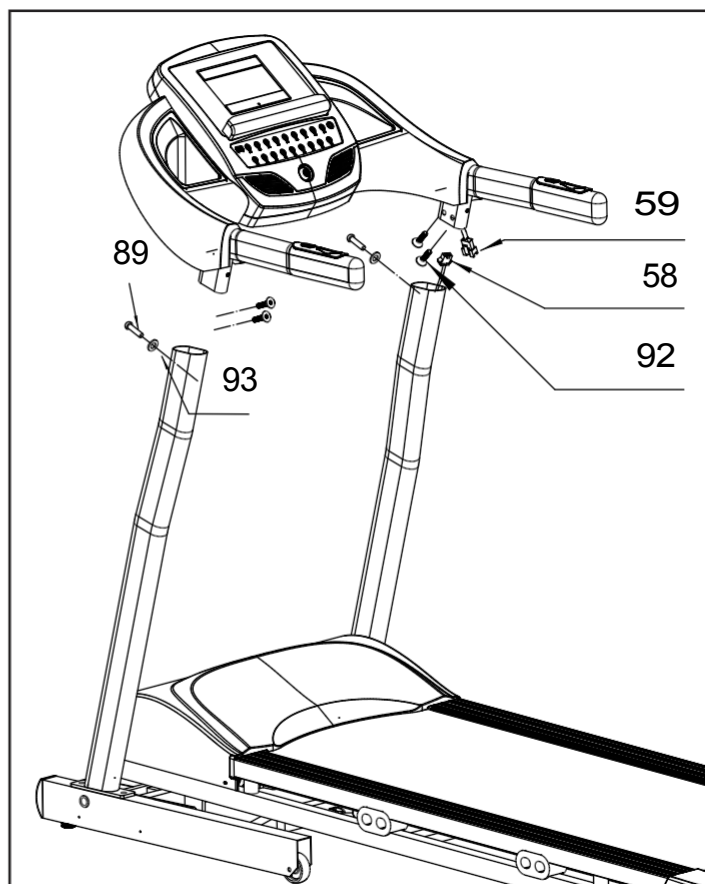
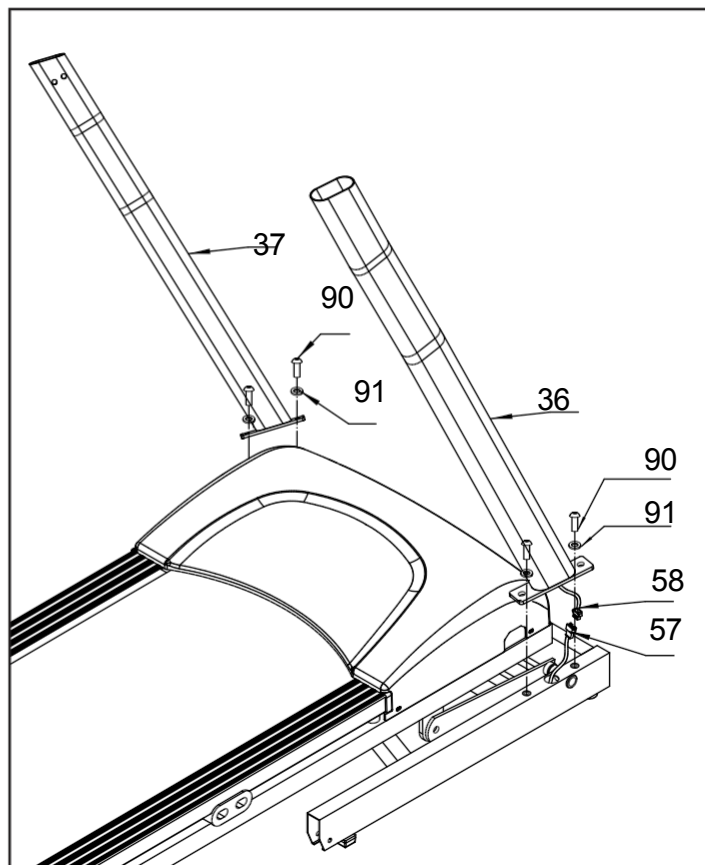

- Закріпіть пластикові накладки **35R** і **35L** у нижній частині стійок, затягнувши кожну трьома саморізами **82** (ST4,2x15 мм).

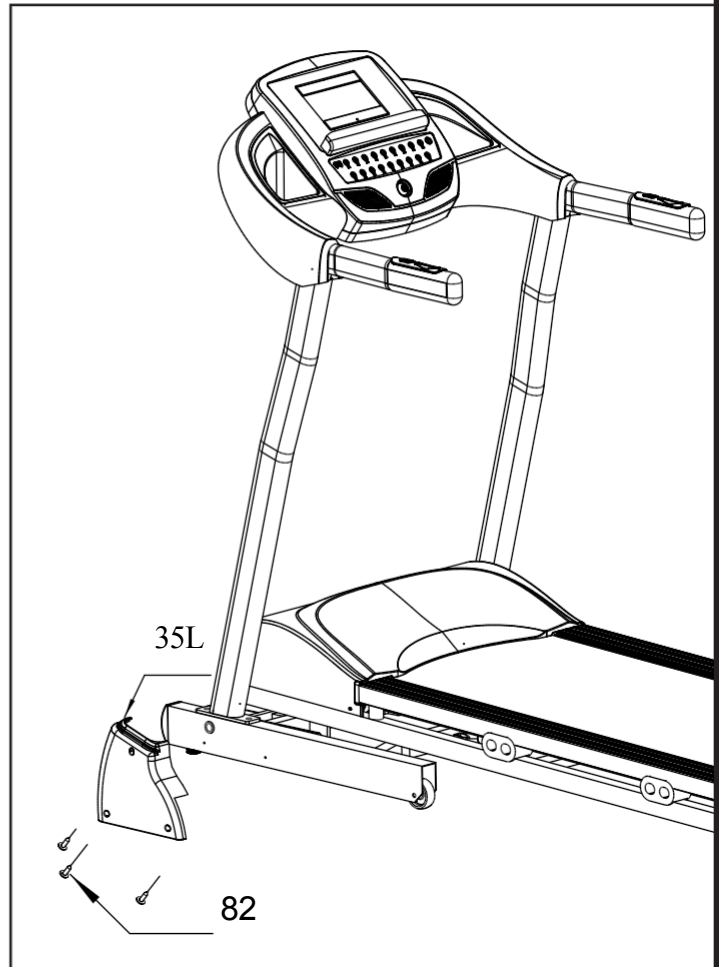

- Перед використанням підключіть на приладовій панелі запобіжний ключ.
- Тепер інструмент зібрано. Перед використанням переконайтеся, що всі гвинти, використані під час складання, надійно затягнуті, та ознайомтеся з рештою розділів посібника, щоб дізнатися про правила безпечного використання.



Щоб стрічка не змістилася з центру або поверхня не прогиналася, створюючи проблеми зі стабільністю під час використання, необхідно перевірити правильність вирівнювання рами інструменту.



Прилад можна поставити вертикально, щоб він займав менше місця, коли ним не користуються. Для цього виконайте наступні дії.



- Встановіть площину руху в положення з мінімальним нахилом, інакше її неможливо закрити.
- Вимкніть тренажер і витягніть штекер з розетки, що знаходиться збоку від мережевого вимикача.
- Візьміться за задні краї бігової дошки, просунувши руки під кутові елементи **A**.
- Підніміть обома руками платформу для бігу, щоб вона опинилася поруч з поручнями, продовжуйте підняти, доки не зафіксується запобіжний гачок **B**.
- Газовий циліндр, розташований в основі, полегшить підйом і опускання платформи.



Після закриття, перш ніж відпустити стільницю, переконайтеся, що запобіжний гачок надійно зафіксований, потягнувши стільницю руками вниз.

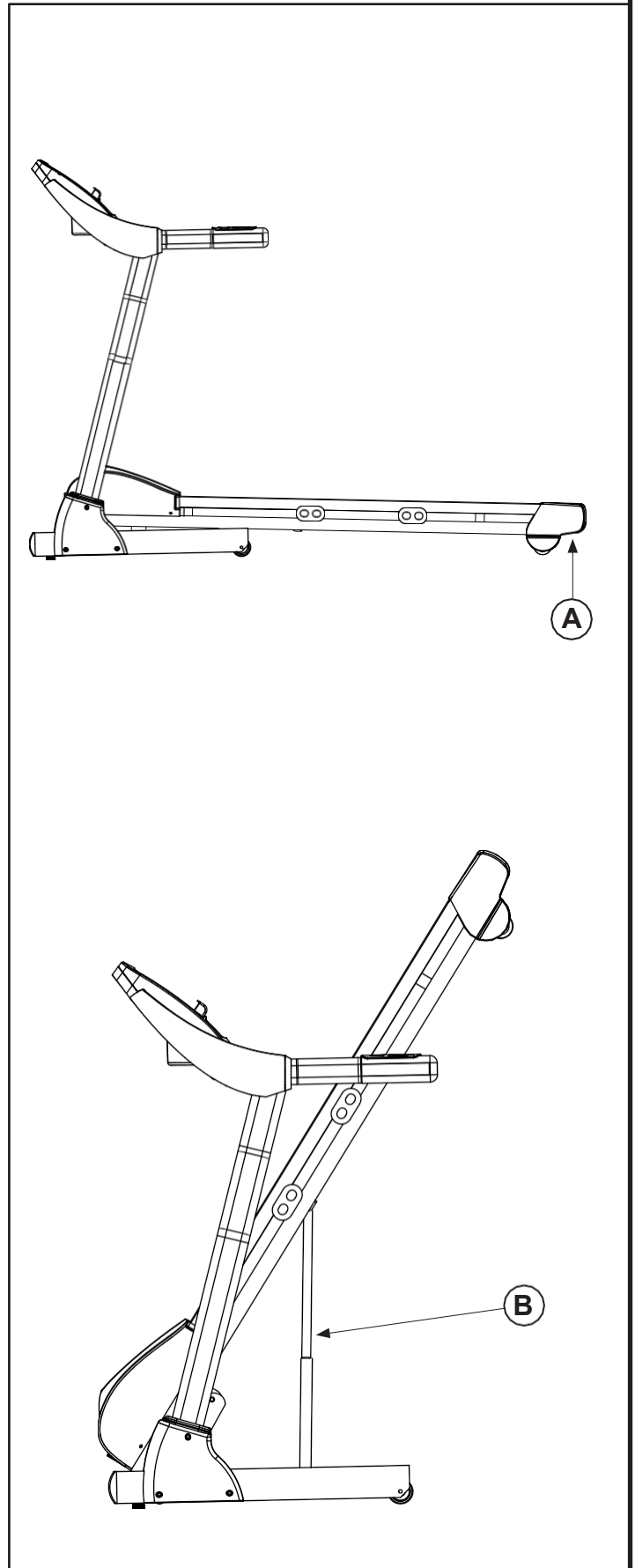



**НЕБЕЗПЕКА**

Перш ніж перевести бігову доріжку в горизонтальне положення, приберіть усі предмети з підлоги в зоні, яку займає бігова доріжка. Також переконайтеся, що поблизу немає домашніх тварин або дітей, які граються.

- Щоб привести прилад у горизонтальне положення, візьміться руками за задні краї робочої поверхні в точках **C**, потім натисніть ногою на запобіжний гачок **D**, щоб його відчепити, після чого повільно, тримаючи обома руками за кути, бігову платформу, поки вона повністю не розкладеться на землі.

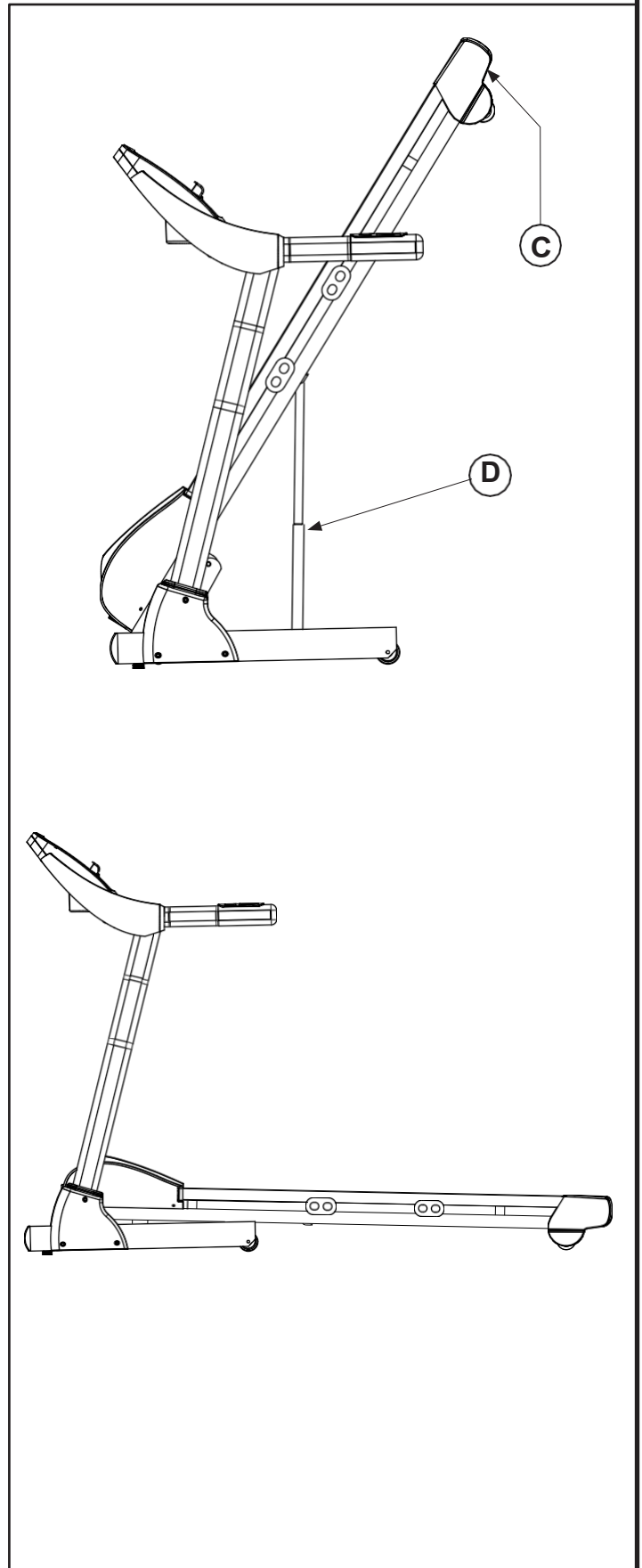

2.5

ПЕРЕМІЩЕННЯ ВИРОБУ



- Перед переміщенням інструменту від'єднайте штекер від розетки.
- Перед переміщенням переконайтеся, що запобіжний гачок надійно зафіксований.

Прилад має чотири колеса спереду, які необхідні для переміщення виробу, коли він знаходиться у вертикальному положенні в складеному стані.

Щоб виконати цю операцію, встаньте позаду площини , встановленої у вертикальному положенні, і взятися руками за поручні **E**.

Чотири коліщата **F** для переміщення стоять на підлозі, тому штовхніть прилад у потрібному напрямку.

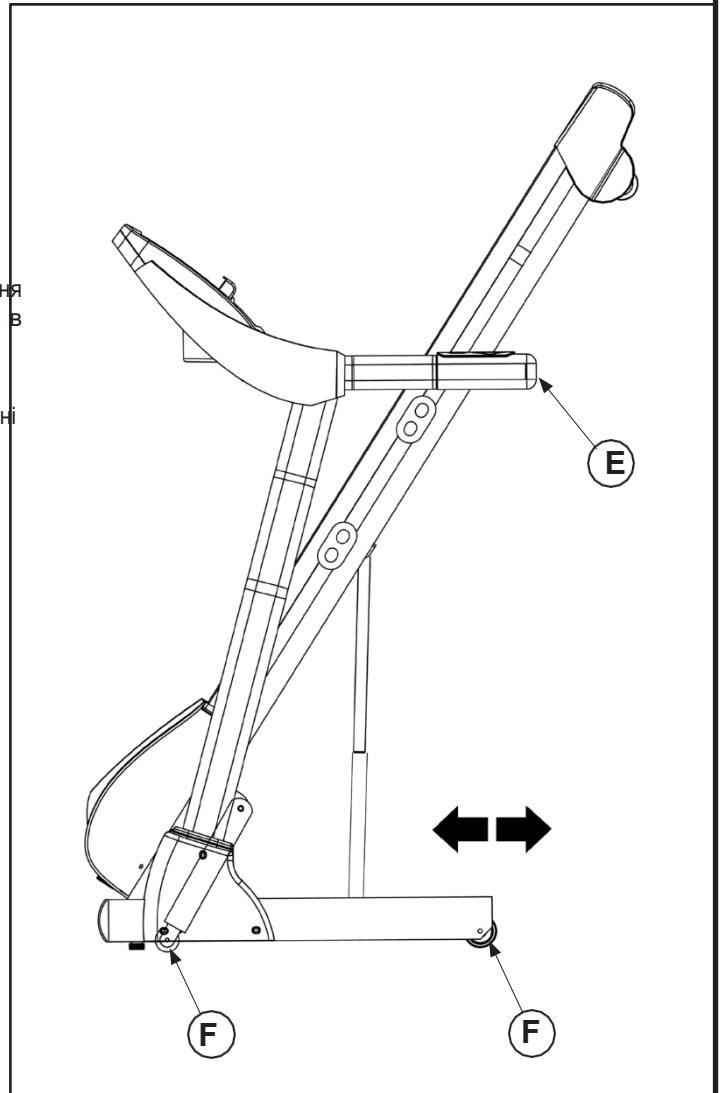



**ПЕРЕД ПІДКЛЮЧЕННЯМ ЕЛЕКТРИЧНОГО ШТЕКЕРА**

Переконайтеся, що система відповідає вимогам, перевіривши технічні дані, зазначені на табличці.

Переконайтеся, що розетка відповідає типу вилки та має заземлення.

Переконайтеся, що червоний вимикач мережі знаходиться в положенні «О» — Вимкнено.

Виріб комплектується мережевим кабелем із штекером типу H (Schuko), який необхідно підключити до відповідної настінної розетки з номінальною напругою до 230 В змінного струму, оснащеної заземленням.

У передній частині моторного відсіку розташований головний вимикач I, за допомогою якого пристрій вмикається та вимикається.



**ЗАСТЕРЕЖЕННЯ ЩОДО ШТЕКЕРА ТА МЕРЕЖЕВОГО КАБЕЛЮ**

Підключіть штекер до розетки, яка знаходиться на достатній відстані від виробу, щоб уникнути короткого замикання, яке може бути спричинене краплями поту та водою.

НЕ прокладайте мережевий кабель під рамою та між рухомими елементами системи нахилу.

НЕ використовуйте розгалужувачі або подовжувачі, використовуйте лише адаптери, що відповідають стандарту G.

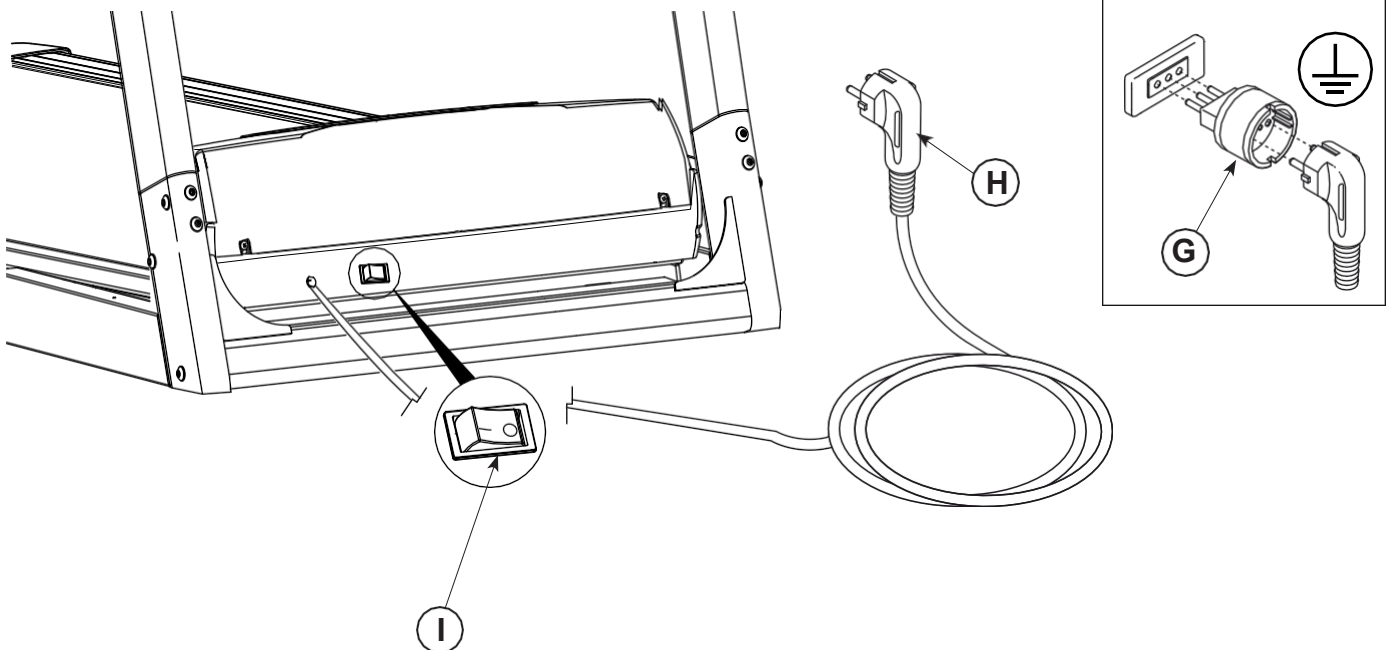

Перед початком використання виробу рекомендується проконсультуватися з лікарем для перевірки фізичного стану та узгодження з ним особливих запобіжних заходів, пов'язаних із заняттями цією фізичною активністю.

Тим, хто починає використовувати виріб без попередньої підготовки, необхідно дотримуватися обережного підходу, обмежуючи кількість тренувань не більше ніж трьома на тиждень та дотримуючись мінімальних темпів і швидкостей, як для ознайомлення з управлінням консолі, так і для поступового відходу від малорухливого способу життя.

Тим, хто вже займається спортом і планує використовувати цей продукт як допоміжний засіб під час тренувань, рекомендується звернутися до персонального тренера для складання програми тренувань та розробки тренувального плану.

Контролюючи серцевий ритм під час тренування, можна націлити свою діяльність на 3 цілі:

- **схуднення:** підтримуючи серцевий ритм на рівні від **60%** до **75%**, можна спалювати калорії без зайвих зусиль;
- **поліпшення дихальної функції:** підтримуючи частоту серцевих скорочень на рівні від **75%** до **85%**, можна тренувати легені, працюючи в аеробному режимі;
- **Покращення серцево-судинної витривалості:** підтримуючи інтенсивність кардіотренувань на рівні від **85%** до **100%**, можна тренувати серце, працюючи в анаеробному режимі.

Використання продукту має відбуватися у три етапи.

**РОЗІГРІВ:** перед початком тренування з використанням продукту завжди бажано виконати кілька вправ для розігріву та розігріву м'язів, щоб підняти температуру тіла та підготувати серце і легені.

**ТРЕНУВАННЯ:** починайте з низької інтенсивності, а після розминки поступово збільшуйте інтенсивність вправ, доки частота серцебиття не досягне бажаного порогового значення.

Підтримуйте стабільну частоту серцевих скорочень у бажаному діапазоні відповідно до вашої «мети» (схуднення, поліпшення дихальної функції або поліпшення серцево-судинної системи).

Протягом перших тижнів використання тренувальні сесії не повинні тривати довше 20 хвилин; після набуття впевненості та навичок тривалість сесій можна збільшити до 60 хвилин.

**РОЗМИНКА:** після закінчення тренування розслабтеся, виконуючи протягом декількох хвилин вправи на розтяжку.



**Анаеробні тренування дозволені лише добре підготовленим професійним спортсменам.**

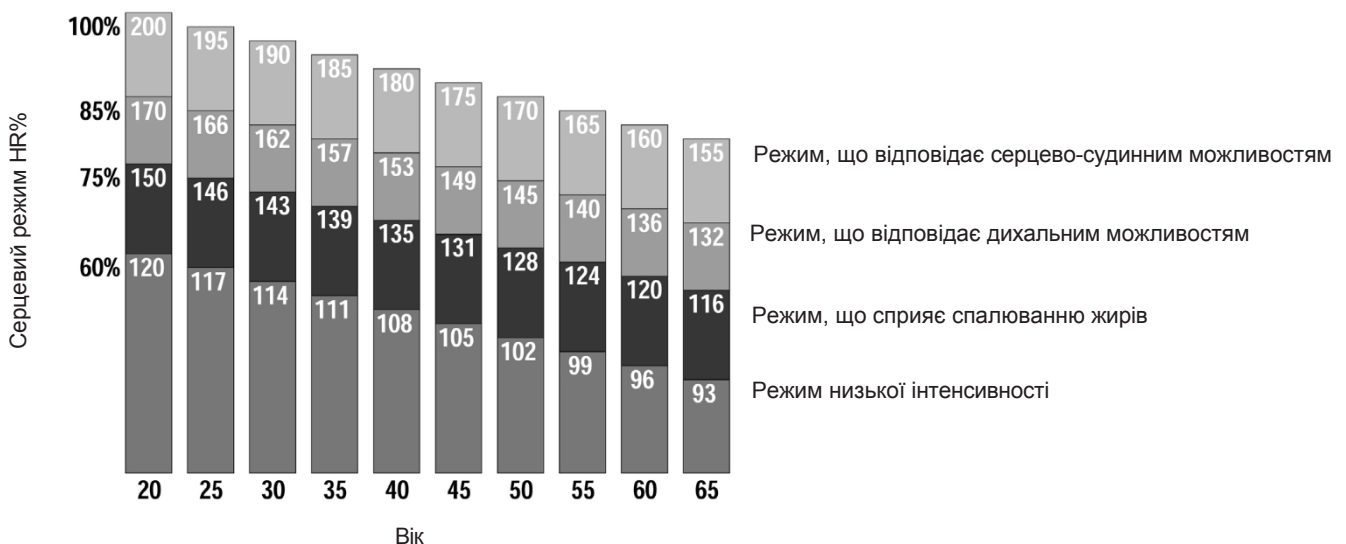

3.1

ПЕРЕДАВАЧ З НАГРУДНИМ РЕМЕНЕМ (ОПЦІЙНО)



**УВАГА**

- Перед використанням передавача з ременем уважно прочитайте інструкції на цій сторінці та інструкції, надані виробником.
- Після кожного використання ретельно очистіть і висушіть передавач та еластичний ремінь, щоб уникнути передчасного розрядження батареї, а потім від'єднайте передавач і зберігайте його окремо від еластичного ременя.
- Очищайте передавач вологою ганчіркою з нейтральним милом, еластичний ремінь слід прати вручну звичайним миючим засобом.
- Ремінь та передавач слід зберігати поза шухлядами, закритими пакетами чи іншими контейнерами; рекомендується повісити їх на стіну, щоб забезпечити повне висихання.

Виріб оснащений приймачем HR для некодованих нагрудних передавачів марки Polar® (не входить до комплекту).

Нашийний передавач складається з двох елементів: передавача, який надсилає радіосигнали до консолі, та еластичної стрічки, яка забезпечує фіксацію передавача на грудях.

- 1) Прикріпіть один кінець передавача до еластичного ремінця.
- 2) Відрегулюйте довжину еластичного ремінця (відповідно до розміру грудей), використовуючи спеціальну пряжку. Помістіть еластичний ремінець трохи нижче грудних м'язів або під грудьми, як показано на малюнку, а потім прикріпіть інший кінець еластичного ремінця до передавача.
- 3) Підніміть передавач і змочіть пальцями, змоченими у воді, електроди, розташовані на задній стороні.
- 4) Переконайтеся, що поверхня з електродами щільно прилягає до шкіри.



**УВАГА**

Показник серцевого ритму, виміряний за допомогою нагрудного ременя, є лише орієнтовним значенням, яке допомагає контролювати частоту серцевих скорочень відповідно до обраного режиму тренування та отримувати орієнтовні дані щодо витрати калорій. У жодному разі вимірювання, отримане на тренажері, не може вважатися медичним діагнозом.

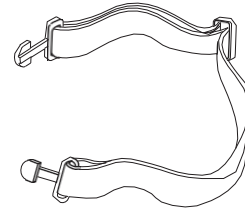

Еластична стрічка



Передавач

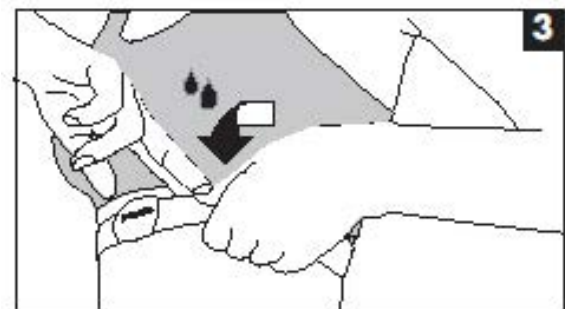
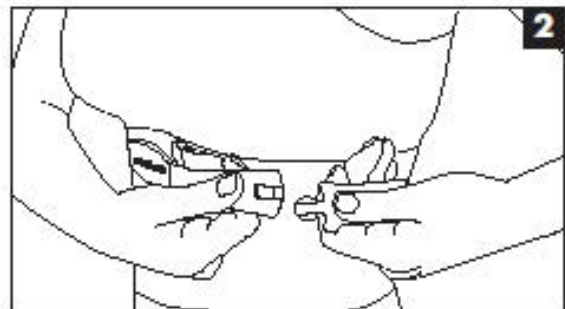
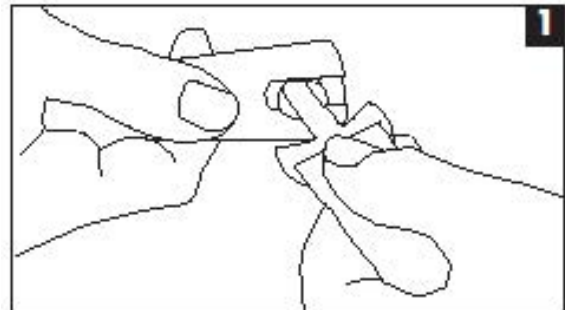



**НЕБЕЗПЕКА**

- Перед початком тренування правильно закріпіть запобіжний ключ, причепивши затискач до одягу на талії. Якщо вам потрібно негайно зупинити бігову доріжку, просто потягніть за шнурок, щоб від'єднати магнітний запобіжний ключ від консолі. Щоб продовжити тренування, вставте ключ назад у гніздо на консолі.
- Коли бігова доріжка не використовується, зніміть ключ безпеки та зберігайте його в безпечному місці. Тримайте ключ безпеки подалі від дітей.
- Починайте користуватися тренажером поступово. Користуйтеся поручнями, коли це необхідно. Рухайтеся повільно, коли швидкість бігової доріжки низька. Не зупиняйтеся, коли стрічка рухається.
- Не намагайтеся змінювати напрямок руху та тримайте обличчя та передню частину тіла повернутою до консолі управління.
- Ніколи не вмикайте тренажер, коли хтось знаходиться на стрічці.
- Не використовуйте тренажер більше ніж одна людина одночасно.
- Починайте тренування, стоячи ногами на бічних платформах; після того, як стрічка почне рухатися з мінімальною швидкістю, починайте повільно ходити по ній.

Тим, хто збирається скористатися біговою доріжкою вперше, слід спочатку ознайомитися з панеллю управління та перевірити роботу доріжки, перш ніж приступати до тренувальної програми.

- a. Увімкніть тренажер, натиснувши на вимикач живлення, червона лампочка на вимикачі загориться, вставте ключ безпеки у відповідний отвір, консоль на мить виконає тест, увімкнувши всі дисплеї, а потім видасть тривалий звуковий сигнал.
- b. Зайдіть на бігову доріжку з одного боку і встаньте в центральному положенні, тримаючи ноги на бічних підніжках.
- c. Натисніть кнопку START, щоб одразу розпочати тренування на мінімальній швидкості, тримаючись за поручні, почніть ходити з нормальним ритмом і легкою ходою, деякий час тримайте низьку швидкість, щоб звикнути до відчуття рухомого килима.
- d. Коли ви почуваетесь комфортно, збільште швидкість обертання бігової доріжки, натиснувши кнопку збільшення ШВИДКОСТІ, і відпустіть поручні, щоб рухатися вільно. Для більшої зручності рекомендується використовувати дистанційні кнопки швидкості, розташовані на поручнях.
- e. Під час тренування важливо зберігати належну концентрацію, щоб уникнути нещасних випадків.
- f. Рекомендується дотримуватися правильної постави під час бігу, дивлячись уперед, і не змінювати положення тіла, особливо на високих швидкостях.
- g. Під час тренування часто перевіряйте частоту серцебиття, тримаючи обома руками датчики пульсу на поручнях або одягнувши нагрудний ремінь (опція); дані будуть відображатися на дисплеї «PULSE».

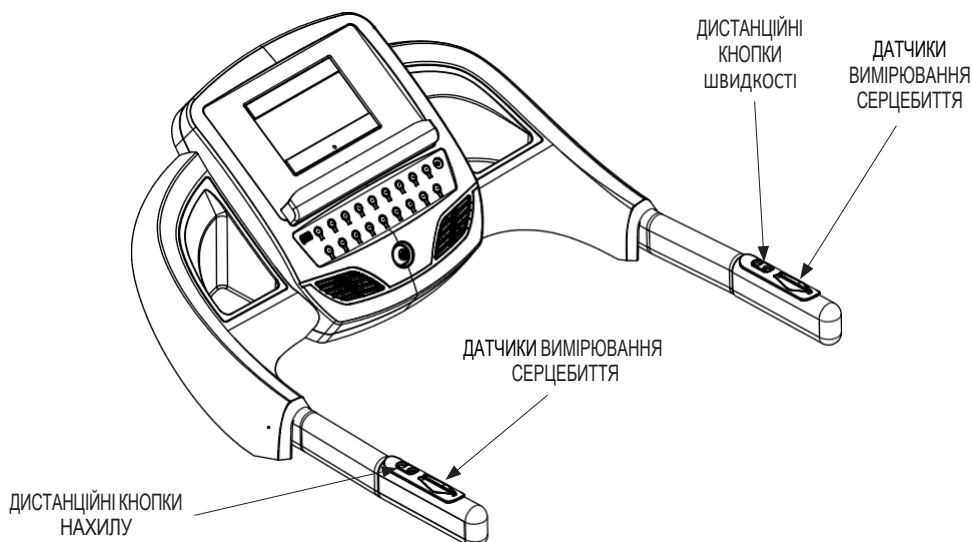

Інтелектуальний Bluetooth-адаптер для бігових доріжок APP READY 2.0 забезпечує бездротове з'єднання між біговою доріжкою та віддаленими пристроями, такими як планшети або смартфони, оснащеними Bluetooth.

Його можна легко підключити до спеціального USB-порту, розташованого на консолі бігової доріжки.

Він дозволяє відразу ж користуватися наймотивуючішими та найцікавішими додатками, призначеними спеціально для тренувань на біговій доріжці. Включає додаток iConsole+ Training App з картами, маршрутами, фітнес-планами та даними про тренування. Сумісний з додатком Kinomap Fitness App (підписка не входить у комплект) з його 120 000 км відео з геолокацією по всьому світу.

Новий TRX APP GATE має подвійну функцію: окрім того, що він є модулем BT для підключення бігової доріжки до сумісних додатків, він також виконує роль приймача для Bluetooth-пульсометрів.

- Після підключення TRX APP GATE до відповідного роз'єму з лівого боку панелі управління загоряється індикатор бездротового з'єднання.

- Після підключення TRX APP GATE до відповідного USB-порту користувач може вибрати, чи відображати дані тренування на консолі, чи через додаток, встановлений на зовнішньому пристрої. Коли вибирається віддалене підключення через планшет або смартфон, на дисплеї з'являється аббревіатура BTН.

- Коли з'єднання Bluetooth між біговою доріжкою та планшетом/смартфоном активне, можна користуватися наймотивуючішими та найцікавішими додатками, призначеними спеціально для тренувань на біговій доріжці.



**Адаптер Bluetooth HE можна підключати до USB-портів комп'ютера, ноутбука, планшета або смартфона, інакше він може пошкодитися.**

**Спеціальний USB-роз'єм на передній панелі бігової доріжки призначений виключно для живлення TRX APP GATE, який вимагає напруги 3,3 В постійного струму. USB-роз'єм не можна використовувати для живлення або заряджання пристроїв, відмінних від TRX APP GATE.**

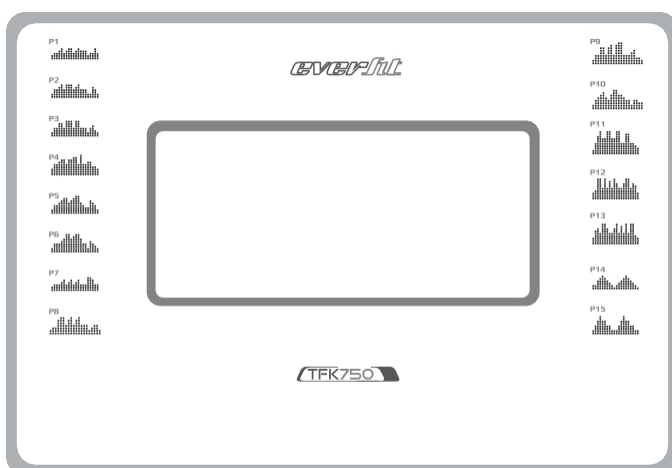

USB- ПІДКЛЮЧЕННЯ  
ДЛЯ ДОДАТКА TRX APP GATE

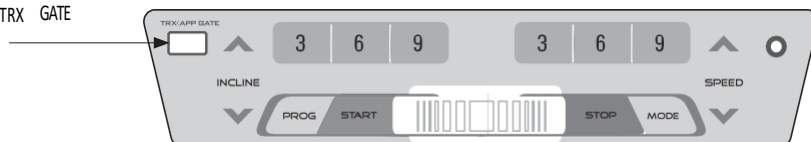

**ЧАС**

- Показує хвилини, що минули з початку тренування, або час, що залишився до закінчення встановленої тривалості (хвилини до закінчення тренування).

**КАЛОРІЇ**

- Показує кількість калорій, спалених з початку тренування, або час, що залишився до досягнення заданого значення (\*) (калорії до закінчення тренування).

**ПУЛЬС**

- Коли ви тримаєте обидві ручки поручнів, прикладаючи долоні до датчиків вимірювання пульсу (Hand Pulse) або одягаючи нагрудний ремінь з бездротовим передавачем (опція), на дисплеї відображається частота серцебиття (\*).

**SPEED** - Швидкість бігової доріжки

- Показує швидкість бігової доріжки в км/год.

**INCLINE** - Нахил бігової поверхні

- Показує рівень нахилу бігової доріжки.

(\*) Нагадуємо, що вказані дані є лише приблизними орієнтовними показниками і в жодному разі не можуть розглядатися як медичні рекомендації.

**DISTANCE** — Пройдена відстань

- Показує загальну відстань, пройдена з початку тренування, або залишок відстані до нуля (відстань до кінця тренування).

**PROGRAM**

- Показує номер та тип обраної програми: P01÷P15 : попередньо встановлені програми тренувань, U01÷U03 : програми користувача, HRC: програма з контролем частоти серцевих скорочень, Body Fat Test для вимірювання жирової маси

**Audio IN (аналоговий вхід AUX)**

- Роз'єм Jack для підключення аудіосигналу від портативних плеєрів або радіоприймачів, щоб слухати музику через вбудовані динаміки.

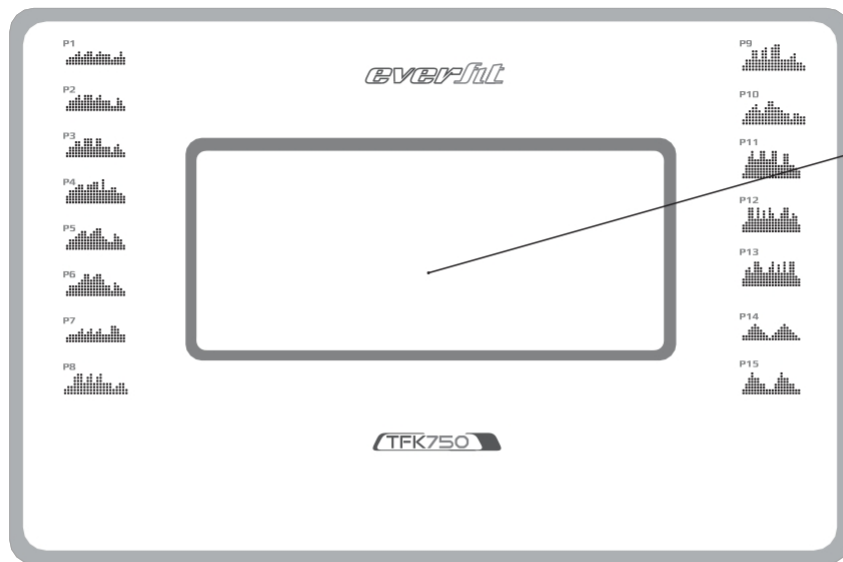

ЧАС  
КАЛОРІЇ  
ПУЛЬС  
ШВИДКІСТЬ  
НАХИЛ  
ВІДСТАНЬ

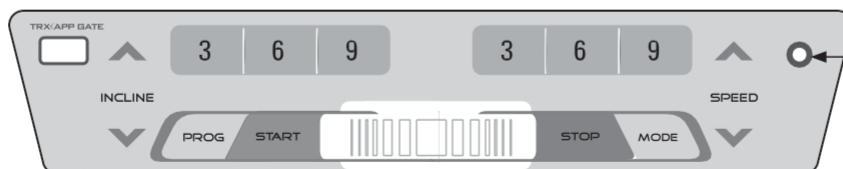

АУДІО ВХІД

**СТАРТ**

Натисніть кнопку START, щоб розпочати тренування та запустити стрічку у всіх режимах використання тренажера.

**STOP**

Натисніть кнопку STOP, щоб зупинити бігову доріжку та завершити тренування.

**SPEED +/- (Швидкість бігової доріжки)**

- Натискайте кнопки SPEED, щоб збільшити або зменшити швидкість бігової доріжки.
- Під час налаштування даних програми вони використовуються для встановлення цільових показників тренування (тривалість, відстань, калорії).

**INCLINE UP/DOWN (Нахил бігової доріжки)**

- Натискайте кнопки INCLINE Up/Down, щоб збільшити або зменшити рівень нахилу бігової поверхні

**PROG.**

- Натисніть кнопку PROG., щоб переглянути доступні програми тренувань:  
 P01÷P15 : попередньо встановлені програми тренувань,  
 U01÷U03 : програми користувача,  
 HRC: програма з контролем частоти серцевих скорочень, Body Fat Test для вимірювання жирової маси.

**КНОПКИ ШВИДКОГО ВИБОРУ ШВИДКОСТІ/НАХИЛУ**

Коли натискається одна з кнопок швидкого вибору швидкості або нахилу, бігова доріжка переходить на рівень швидкості та нахилу, вказаний на самій кнопці.

**КНОПКИ НА ПОРУЧНЯХ**

На правій поручні розташовані кнопки для зручного регулювання швидкості бігової доріжки. На лівій поручні розташовані кнопки для регулювання нахилу поверхні.

**РЕЖИМ**

- Після увімкнення консолі натисніть MODE, щоб запустити ручну програму в режимі відліку, яка дозволяє налаштувати тренування відповідно до таких цілей: тривалість, відстань та витрата калорій.
- Після вибору однієї з попередньо встановлених програм, програм користувача або програми HRC натисніть MODE, щоб налаштувати параметри програми.
- Під час налаштування даних в одній із програм або у функції Body Fat натисніть MODE для підтвердження та збереження введених даних.

**КЛЮЧ БЕЗПЕКИ**

Ключ безпеки — це дуже важливий захисний пристрій. Виймайте ключ після кожного використання виробу. Підключіть захисний ключ перед початком тренування з виробом; якщо ключ не вставлений, консоль залишається вимкненою. Ключ безпеки має шнурок і затискач, який потрібно закріпити на реміні шортів.

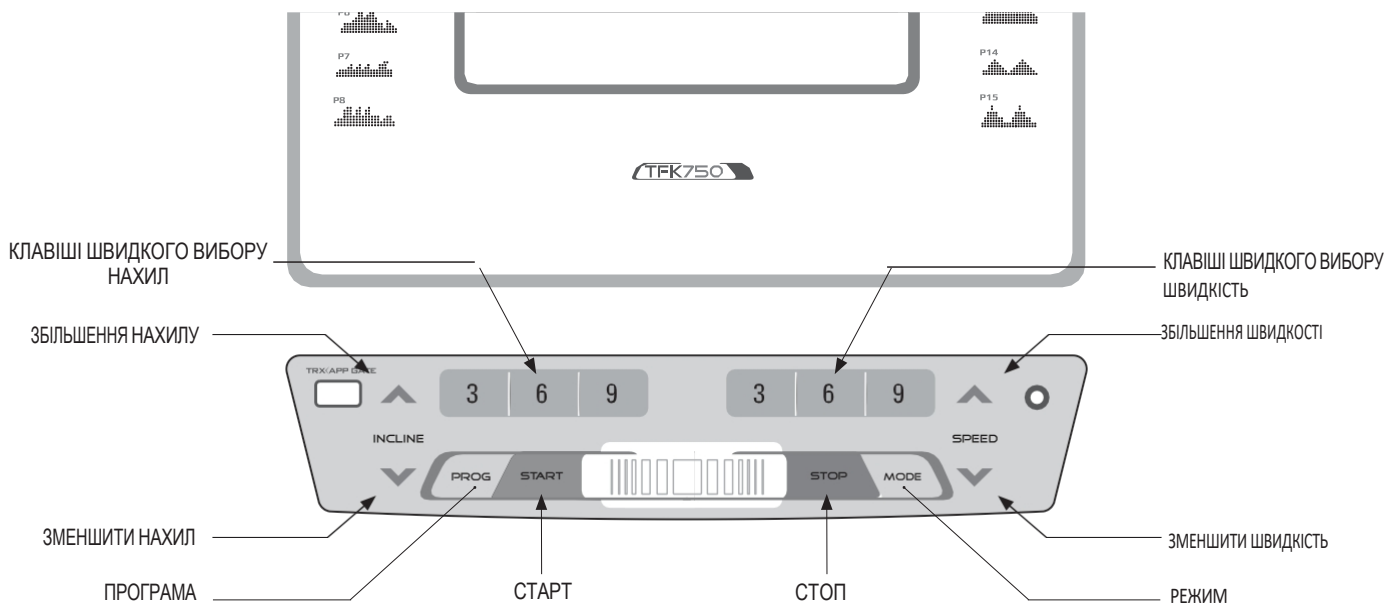

**УВІМКНЕННЯ ІНСТРУМЕНТА**

- Щоб увімкнути прилад, переведіть головний вимикач живлення в положення I=ON; загориться вбудований червоний індикатор, що свідчить про те, що прилад підключений до мережі. Вимикач розташований у передній частині, поруч із шнуром живлення. Після увімкнення вставте ключ безпеки в гніздо на консолі; тепер дисплеї виконують діагностику для перевірки сегментів, і на короткий час всі дисплеї загоряться.
- Консоль автоматично вимикається після декількох хвилин бездіяльності.

Користування інструментом є простим та інтуїтивним і може здійснюватися у таких різних режимах:

- ручний режим Quickstart,
- ручний режим «Countdown» (час/відстань/калорії),
- заздалегідь встановлені програми (P01÷P15),
- програми, що налаштовуються користувачем (U01÷U03),
- Програма з постійною частотою серцебиття HRC,
- Програма «Тест на вміст жиру в організмі».

**ПРИПИНЕННЯ ВПРАВИ**

- Під час виконання вправи натисніть кнопку STOP, щоб зупинити бігову доріжку; швидкість бігової доріжки поступово зменшуватиметься до повної зупинки.
- У режимі STOP комп'ютер залишатиметься увімкненим протягом декількох хвилин, після чого дисплеї вимкнуться у режимі енергозбереження. Щоб вийти з режиму енергозбереження та увімкнути комп'ютер, натисніть будь-яку кнопку.

**АВАРІЙНЕ ВИМКНЕННЯ**

- Щоб негайно зупинити тренування та зупинити бігову доріжку, витягніть запобіжний ключ із гнізда.

**АВТОМАТИЧНЕ ВИМКНЕННЯ**

Після декількох хвилин бездіяльності дисплеї консолі автоматично вимикаються в режимі «енергозбереження»; щоб знову увімкнути дисплеї, натисніть будь-яку кнопку.

**Режим QuickStart**

- Увімкніть пристрій, перевівши мережевий вимикач у положення ON та підключивши ключ безпеки.
- Станьте на бігову доріжку, тримаючи ноги на бічних підніжках, потім натисніть START; через 3 секунди стрічка почне рухатися з мінімальною швидкістю.
- Натискайте кнопки SPEED та INCLINE, щоб регулювати швидкість і нахил у режимі реального часу, які відображаються на відповідних дисплеях, або натискайте кнопки швидкого вибору, щоб швидко перейти до відповідних значень швидкості чи нахилу, вказаних на самій кнопці.
- Значення TIME, DISTANCE, CALORIES збільшуються у міру виконання вправи, яка триває до зупинки за допомогою кнопки STOP або виймання ключа.

**Режим відліку**

- Увімкніть пристрій, перевівши мережевий вимикач у положення ON та підключивши ключ безпеки.
- Натисніть кнопку MODE, щоб вибрати, чи визначати своє тренування за тривалістю, відстанню або споживанням калорій.
- При першому натисканні кнопки MODE на дисплеї «Time», де встановлюється тривалість програми, з'являється миготливе значення 30:00. Натискайте кнопки SPEED або INCLINE, щоб встановити тривалість, а потім натисніть START для підтвердження та початку тренування.
- При другому натисканні кнопки MODE на дисплеї «Distance», де встановлюється бажана відстань, з'явиться миготливе значення 1:00. Натискайте кнопки SPEED або INCLINE, щоб встановити відстань у кілометрах (km), а потім натисніть кнопку START, щоб підтвердити вибір і розпочати тренування.
- Після третього натискання кнопки MODE на дисплеї «Calories», де встановлюється бажана кількість спалених калорій, з'явиться миготливе число 50. Натискайте кнопки SPEED або INCLINE, щоб встановити кількість калорій, яку ви плануєте спалити під час тренування, а потім натисніть START, щоб підтвердити вибір і розпочати тренування.
- Коли встановлюється одна з змінних (Time, Distance, Calories), відповідний дисплей починає відлік від заданого значення до нуля; під час тренування за допомогою кнопок SPEED та INCLINE можна в будь-який момент змінювати швидкість бігової доріжки та нахил площини. Тренування можна зупинити в будь-який момент, натиснувши кнопку STOP

3.7

ПРЕДУСТАНОВЛЕНІ ПРОГРАМИ (P01–P15)

- Увімкніть прилад, перевірши мережевий вимикач у положення ON та вставивши запобіжний ключ.
- Станьте на бігову доріжку, тримаючи ноги на бічних підніжках, а потім натисніть кнопку PROG. доти, поки не буде обрано одну з попередньо встановлених програм тренувань P01–P15; на дисплеї з'явиться номер програми; на цьому етапі можна встановити тривалість попередньо встановленої програми або одразу розпочати тренування, натиснувши кнопку START; у цьому випадку тривалість обраної програми за замовчуванням встановлена на 30 хвилин.
- Щоб змінити тривалість програми (діапазон 05÷99 хвилин, відображається на дисплеї TIME), після вибору програми натисніть MODE, потім натискайте кнопки SPEED і встановіть бажану тривалість.  
Натисніть кнопку START, щоб розпочати тренувальну програму із заданою тривалістю.
- Кожна програма тренування складається з 20 інтервалів, які розподіляються відповідно до встановленої тривалості. Кожному інтервалу відповідає значення швидкості бігової доріжки та нахилу площини, які комп'ютер регулює автономно, відповідно до профілю роботи, передбаченого обраною програмою. У будь-який момент можна змінити швидкість бігової доріжки за допомогою кнопок SPEED, а нахил площини — за допомогою кнопок INCLINE.
- Тренування триватиме протягом заданого часу, після чого бігова доріжка поступово сповільниться до повної зупинки. У будь-який момент можна зупинити тренування, натиснувши кнопку STOP або витягнувши запобіжний ключ.

Задана тривалість кожної попередньо встановленої програми поділена на 20 інтервалів, кожен з яких має окремі значення швидкості та нахилу, зазначені нижче:

Speed	P1	P2	P3	P4	P5	P6	P7	P8	P9	P10	P11	P12	P13	P14	P15
1	2	2	2	3	2	2	2	2	2	2	2	3	3	2	2
2	3	4	4	5	4	4	3	3	4	4	5	4	6	2	4
3	3	4	4	5	4	4	3	3	4	5	8	9	7	4	6
4	4	5	6	6	5	4	3	6	7	6	10	9	5	5	8
5	5	6	6	7	6	5	4	7	7	7	7	5	9	6	6
6	3	4	4	7	7	6	5	7	4	5	7	9	9	5	6
7	4	6	7	5	7	8	3	4	7	4	10	5	7	4	4
8	5	6	7	7	5	8	4	6	8	6	10	8	5	3	4
9	5	6	7	7	6	6	5	7	4	8	7	5	5	2	2
10	3	4	4	8	7	7	3	4	8	8	7	9	7	1	2
11	4	5	7	8	8	8	4	6	9	6	10	7	9	2	2
12	5	6	7	5	8	8	5	7	9	6	10	5	5	3	4
13	4	4	4	9	5	8	3	4	4	5	5	5	8	4	6
14	4	4	4	5	4	4	3	4	4	4	5	7	5	5	8
15	4	4	4	5	3	4	3	4	4	4	8	9	9	6	6
16	2	2	2	6	3	2	6	2	5	2	9	9	5	5	6
17	3	2	4	6	6	5	6	3	6	4	5	5	9	4	4
18	3	5	5	4	5	4	5	4	3	4	5	7	9	3	4
19	5	4	3	4	3	3	3	4	3	3	4	6	4	2	2
20	3	2	2	3	2	2	3	2	2	3	3	3	3	1	2

Incline	P1	P2	P3	P4	P5	P6	P7	P8	P9	P10	P11	P12	P13	P14	P15
1	1	1	2	2	3	3	4	4	5	5	4	1	3	4	3
2	1	2	3	3	3	5	4	5	5	6	5	2	3	4	3
3	2	2	3	3	3	5	4	5	5	6	3	3	5	4	3
4	2	2	2	2	4	5	4	5	6	6	2	2	6	4	4
5	2	2	2	2	4	4	3	6	6	7	6	3	5	3	4
6	3	3	3	3	5	4	3	6	6	5	6	5	3	3	5
7	3	3	3	3	5	4	6	6	4	8	2	5	3	6	5
8	3	2	3	3	5	3	6	7	4	8	2	0	7	6	5
9	2	2	2	2	4	3	6	8	6	4	2	0	5	6	4
10	2	2	2	2	4	3	7	9	6	4	2	2	3	7	4
11	1	2	2	2	4	3	7	9	5	4	2	3	2	7	4
12	2	2	2	2	4	4	8	9	5	5	4	5	0	8	4
13	2	3	4	4	5	4	8	10	8	5	5	7	0	8	5
14	1	3	4	4	5	4	9	10	8	8	6	3	5	9	5
15	1	3	4	4	3	3	9	10	9	8	3	3	5	9	3
16	3	4	6	6	3	3	6	12	9	10	2	5	3	6	3
17	3	4	6	6	3	3	6	12	9	10	5	6	2	6	3
18	2	3	3	3	2	4	5	8	7	5	5	5	3	5	2
19	2	2	2	2	2	3	4	6	4	6	3	3	2	4	2
20	2	2	2	2	2	2	4	3	2	3	0	3	1	4	2

- Увімкніть прилад, перевівши мережевий вимикач у положення ON та підключивши запобіжний ключ.
- Станьте на бігову доріжку, тримаючи ноги на бічних підніжках, а потім натисніть кнопку PROG. доти, доки не буде обрано одну з програм тренувань, які можна налаштувати на власний розсуд U01÷U03; на дисплеї з'явиться номер програми; продовжуйте натискати PROG. доти, доки не буде обрано одну з трьох програм користувача; натисніть START, щоб негайно розпочати роботу з обраною програмою, що зберігається в пам'яті, або натисніть MODE, щоб налаштувати або створити нову програму.
- Щоб змінити загальну *тривалість* програми, після вибору користувацької програми натисніть кнопки SPEED і встановіть бажане значення, а потім натисніть MODE, щоб встановити значення швидкості та нахилу для кожного інтервалу програми.
- Кожна програма користувача складається з 20 інтервалів, у кожному інтервалі можна встановити швидкість бігової доріжки та нахил площини, тоді як тривалість кожного інтервалу становить одну двадцяту частину загального встановленого часу.
- Налаштування значень швидкості та нахилу:  
*Введення швидкості на дисплеї SPEED:*
  - За допомогою кнопок SPEED встановіть швидкість для інтервалу №1; швидкість відображається на дисплеї speed.*Введення нахилу на дисплеї INCLINE:*
  - за допомогою кнопок INCLINE встановіть нахил для інтервалу №1; значення нахилу відображається на дисплеї INCLINE.
  - Після введення швидкості та нахилу першого інтервалу програми користувача підтвердіть натисканням кнопки MODE.
  - Повторіть налаштування швидкості та нахилу для інтервалу № 2, потім натисніть кнопку MODE і повторіть налаштування для всіх 20 інтервалів тренування.
- Після налаштування користувацької програми вона зберігається в консолі навіть після вимкнення тренажера. Після налаштування трьох користувацьких програм додати нову програму можна лише шляхом зміни налаштувань однієї з трьох уже налаштованих програм.
- Після завершення налаштування швидкості та нахилу для 20 інтервалів можна розпочати тренування, натиснувши кнопку START; *тренування можна розпочати лише після налаштування всіх інтервалів.*
- Програма виконується відповідно до заданого профілю, і в будь-який момент можна збільшити або зменшити швидкість та нахил за допомогою кнопок SPEED та IN-CLINE. Зміна швидкості та/або нахилу відбувається в межах інтервалу, в якому перебуває профіль у цей момент; коли профіль переходить до наступного інтервалу, відновлюються значення швидкості та нахилу, передбачені збереженим профілем.
- Тривалість програми відповідає встановленому часу (доки показник TIME на дисплеї не досягне нуля) або до припинення тренування (натискання кнопки STOP або виймання запобіжного ключа).

Програма HRC — це система тренувань, в якій користувач має можливість ввести порогове значення частоти серцевих скорочень, в межах якого бажає налаштувати своє тренування, а комп'ютер автоматично регулюватиме швидкість бігової доріжки відповідно до вимірної частоти серцевих скорочень, підтримуючи її на постійному рівні та змінюючи швидкість залежно від нахилу, який встановлюється вручну.

Програма HRC передбачає використання нагрудного ремінця (опція), оскільки датчики на поручнях не забезпечують безперервного вимірювання частоти серцебиття, а також змушують триматися за поручні, обмежуючи свободу рухів і заважаючи правильному балансу під час бігу.



**Користувачеві важливо встановити порогове значення частоти серцевих скорочень відповідно до свого віку, дотримуючись вказівок та таблиці, наведеної поруч. НИКОЛИ не слід встановлювати порогове значення, яке перевищує 90% максимальної частоти серцевих скорочень (FCmax).**

- Увімкніть тренажер, станьте на бігову доріжку та підключіть запобіжний ключ до консолі.
- Натискайте кнопку PROG, доки не виберете програму HRC, позначену символом на дисплеї, натисніть кнопку MODE, щоб налаштувати параметри програми.
- На дисплеї відображається ВІК користувача (значення за замовчуванням: 25 років). За допомогою кнопок SPEED введіть вік користувача (діапазон 15–80 років) і натисніть кнопку MODE для підтвердження.
- На дисплеї відображається автоматичний розрахунок порогової частоти серцебиття відповідно до введеного віку ( $FC_{max} = 220 - \text{вік}$ ). Якщо ви бажаєте змінити запропоноване значення  $FC_{max}$ , натисніть кнопки SPEED і натисніть кнопку MODE для підтвердження введених даних.
- Значення порогової частоти серцебиття слід вводити відповідно до власного фізичного стану та рівня підготовки, а також залежно від результату, якого ви бажаєте досягти; як зазначено в розділі «Програма тренувань», режим у діапазоні 60%–75% від  $FC_{max}$  дозволяє спалювати жири, у діапазоні 75%–85% від  $FC_{max}$  — тренувати дихальні можливості, а у діапазоні 85%–95% від  $FC_{max}$  — тренувати серцево-судинні можливості. Приклад: щоб встановити 60% порогової частоти, скористайтеся формулою:  $220 - \text{вік} \times 60\%$ .

- На дисплеї відображається ТРИВАЛІСТЬ програми (значення за замовчуванням: 30 хвилин); за допомогою кнопок SPEED встановіть бажану тривалість, а потім натисніть MODE для підтвердження.
- Після завершення введення всіх перерахованих вище параметрів, щоб розпочати програму HRC, одягніть нагрудний ремінь (опція) і натисніть кнопку START, щоб одразу розпочати тренування.
- Швидкість бігової доріжки регулюється комп'ютером, який збільшує або зменшує її залежно від того, чи віддаляється чи наближається вимірний пульс до заданого порогового значення.  
Вправа виконується доти, доки відлік на дисплеї TIME не досягне нуля.



**Якщо на дисплеї Pulse відображаються несподівані або надто мінливі значення частоти серцебиття, перевірте, чи поблизу виробу немає джерел електромагнітного випромінювання, які можуть спричинити радіоперешкоди.**

Вік	BPM			Вік	Уд./хв		
	95%	60%	50%		95%	60%	50%
15	195	123	103	48	163	103	86
16	194	122	102	49	162	103	86
17	193	122	102	50	162	102	85
18	192	121	101	51	161	101	85
19	191	121	101	52	160	101	84
20	190	120	100	53	159	100	84
21	189	119	100	54	158	100	83
22	188	119	99	55	157	99	83
23	187	118	99	56	156	98	82
24	186	118	98	57	155	98	82
25	185	117	98	58	154	97	81
26	184	116	97	59	153	97	81
27	183	116	97	60	152	96	80
28	182	115	96	61	151	95	80
29	181	115	96	62	150	95	79
30	181	114	95	63	149	94	79
31	180	113	95	64	148	94	78
32	179	113	94	65	147	93	78
33	178	112	94	66	146	92	77
34	177	112	93	67	145	92	77
35	176	111	93	68	144	91	76
36	175	110	92	69	143	91	76
37	174	110	92	70	143	90	75
38	173	109	91	71	142	89	75
39	172	109	91	72	141	89	74
40	171	108	90	73	140	88	74
41	170	107	90	74	139	88	73
42	169	107	89	75	138	87	73
43	168	106	89	76	137	86	72
44	167	106	88	77	136	86	72
45	166	105	88	78	135	85	71
46	165	104	87	79	134	85	71
47	164	104	87	80	133	84	70

За допомогою датчиків вимірювання серцевого ритму Hand Pulse програма Body Fat Test дозволяє виміряти відсоток жирової маси тіла.

Нагадуємо, що отримані дані є лише приблизним і теоретичним показником, корисним для оцінки прогресу у фізичній формі під час тренувальної програми.



- **Особам, які мають кардіостимулятор або інші електронні пристрої, заборонено використовувати програму Body Fat Test.**
- **Програму «Body Fat Test» слід запускати лише тоді, коли стрічка повністю зупинилася.**
- Увімкніть прилад, перевівши мережевий вимикач у положення ON та вставивши ключ безпеки.
- Станьте на бігову доріжку, тримаючи ноги на бічних підніжках, потім натисніть кнопку PROG, поки на дисплеї не з'явиться програма FAT (Body Fat Test), щоб перейти до процедури вимірювання відсотка жирової маси користувача.
- Натисніть кнопку MODE, на дисплеї з'явиться **F-1**, буде запропоновано ввести *стать* користувача, після чого натисніть кнопки SPEED, щоб встановити 01 для чоловіків або 02 для жінок.

- Натисніть ще раз кнопку MODE, на дисплеї з'явиться **F-2**, з'явиться запит на введення *віку* користувача, після чого натискайте кнопки SPEED, щоб ввести значення.
- Натисніть ще раз кнопку MODE, на дисплеї з'явиться **F-3**, з'явиться запит на введення *зросту* користувача, після чого натискайте кнопки SPEED для введення даних.
- Натисніть ще раз кнопку MODE, на дисплеї з'явиться **F-4**, з'явиться запит на введення *ваги* користувача, після чого за допомогою кнопок SPEED введіть значення.
- Натисніть кнопку MODE, щоб розпочати процедуру вимірювання відсотка жирової маси; на дисплеї з'явиться **позначка F-5**. Після цього сильно притисніть обома руками до сенсорних пластин для вимірювання пульсу, і через кілька секунд на дисплеї з'явиться результат тесту.
- Якщо прилад не може обчислити відсоток жирової маси, це може бути пов'язано з неправильним введенням базових даних користувача або з надто сухою шкірою рук, що не забезпечує оптимального контакту з датчиками. У такому випадку необхідно вийняти ключ безпеки, потім знову вставити його в гніздо та повторити процедуру вимірювання, попередньо злегка зволоживши руки.

Довідкова таблиця, що відповідає показнику **F-5** тесту на вміст жиру в організмі:

Вік	Жінка				Чоловік			
	Стрункий	Нормальний	Жир	Ожиріння	Стрункий	Нормальний	Жир	Ожиріння
10-16	< 36	36-46	47-53	> 53	< 20	20-29	30-34	> 34
17-39	< 40	40-50	51-56	> 56	< 22	22-31	32-36	> 36
40-55	< 46	46-58	59-64	> 64	< 23	23-32	33-37	> 37
56-85	< 48	48-60	61-66	> 66	< 24	24-33	34-38	> 38



**НЕБЕЗПЕКА**

Перед виконанням будь-яких операцій з чищення або технічного обслуговування вимкніть прилад за допомогою вимикача живлення та витягніть штекер живлення з розетки.



**УВАГА**

**НЕ** використовуйте для чищення легкозаймисті, токсичні або шкідливі речовини, а лише засоби на водній основі та м'які серветки.

**НЕ** використовуйте спреї для чищення або знежирювачі, що містять розчинники або нафтопродукти, такі як ацетон, бензол, або олії, що містять хлорні сполуки, тетрахлорметан, аміак, які можуть знебарвити, пошкодити та розісти пластикові деталі.

- Пот — це органічна рідина, що містить солі, здатні пошкоджувати метал; саме тому **після кожного тренування** необхідно ретельно очищати виріб, щоб видалити залишки поту, використовуючи мікрофіброву серветку, змочену нейтральним милом. Особливу увагу слід приділити металевим деталям, щоб запобігти явищам, які можуть негативно вплинути на термін служби рами та лакофарбового покриття, що може призвести до втрати гарантії.
- Для чищення консолі використовуйте м'яку, злегка зволожену серветку, щоб не подряпати глянцеві поверхні.
- Під час чищення приладу будьте обережні, не тріть консоль занадто сильно.
- Підключіть штекер до мережі, увімкніть прилад і підніміть бігову поверхню, встановивши максимальний кут нахилу, а потім за допомогою насадки пилососа очистіть підлогу під приладом та решітку повітрязбірника у відсіку двигуна.

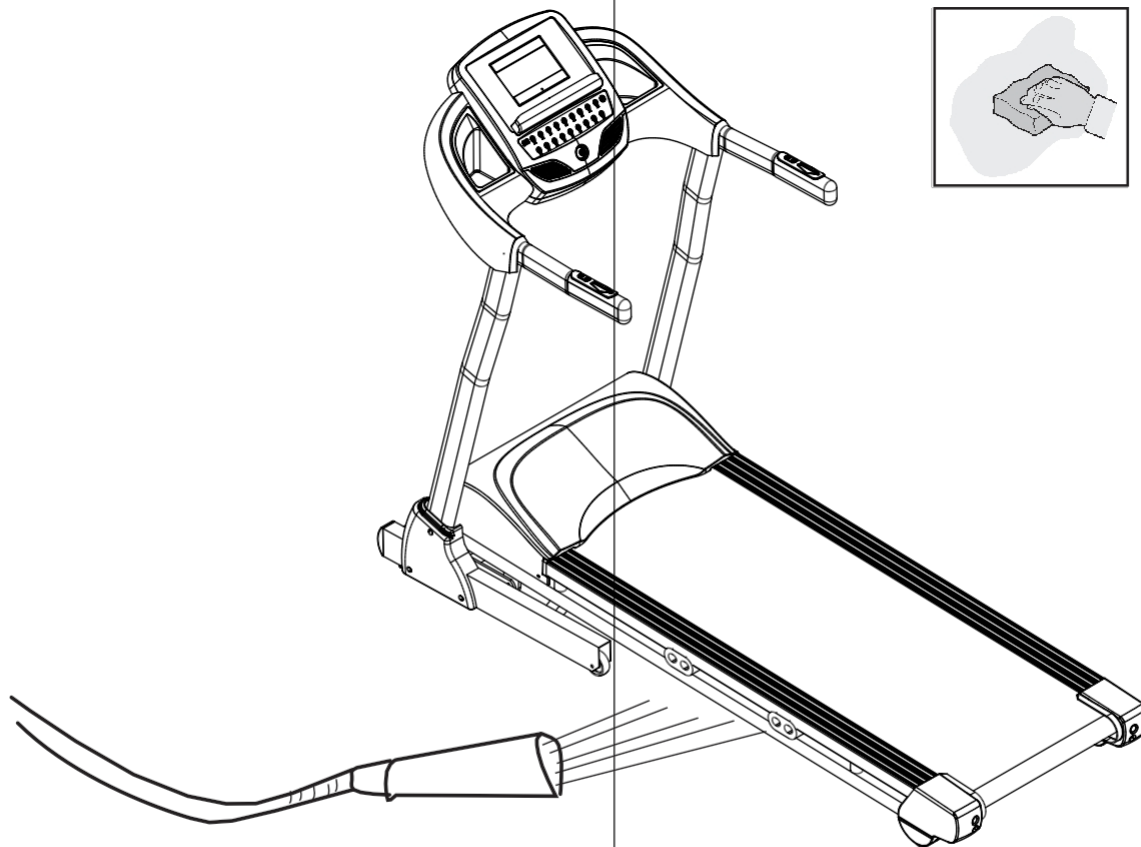

4.1

ЗМАЩУВАННЯ ПЛАТФОРМИ



Кутник попередньо змащений на заводі, і не потребує додаткового змащування першого використання інструменту.

- Щоб підтримувати поверхню та стрічку ходу в належному стані необхідно проводити змащування через кожні 350 км пробігу.
- Щоб розпочати змащування, необхідно підготувати флакон з мастилом **A**, вставивши спеціальну насадку **B** у дозатор, після чого слід зняти запобіжний затискач **C** та кришку **D**.
- Підніміть стрічку по краях платформ і, перебуваючи на відстані приблизно 50см від моторного відсіку, як показано на малюнку в точці **E**, вставте канюлю для подачі мастила глибоко під стрічку та зробіть два натискання з правого боку і два — з лівого.

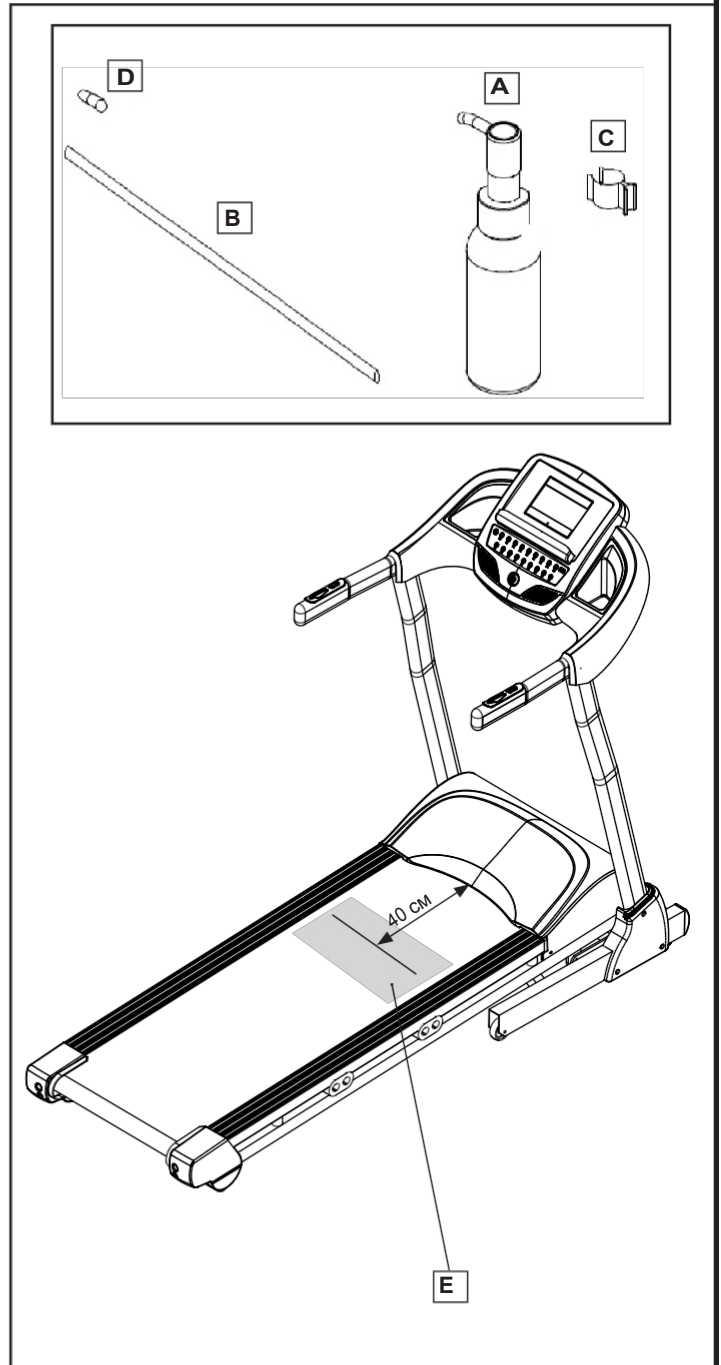



**НЕБЕЗПЕКА**

Перед виконанням операцій з центрування або натягування вимкніть інструмент за допомогою мережевого вимикача та витягніть штекер живлення з розетки.

- Якщо рухома стрічка під час обертання має тенденцію зміщуватися вправо, необхідно відрегулювати правий регулювальний гвинт, обертаючи його за годинниковою стрілкою по чверті обороту за раз.
- Після кожного регулювання запустіть стрічку, щоб перевірити ефективність втручання.
- Якщо стрічка продовжує зміщуватися вправо, просто поверніть гвинт ліворуч на чверть обороту проти годинникової стрілки. Ті самі правила застосовуються, якщо стрічка має тенденцію зміщуватися вліво.



**УВАГА**

Повертайте натяжні гвинти не більше ніж на 1/4 обороту за раз.

Надмірне натягнення стрічки може призвести до передчасного зносу роликів, амортизаторів та двигуна.

- Якщо стрічка недостатньо натягнута, закрутіть обидва гвинти на чверть обороту за годинниковою стрілкою; якщо, навпаки, стрічка занадто натягнута, відкрутіть гвинти на чверть обороту проти годинникової стрілки.

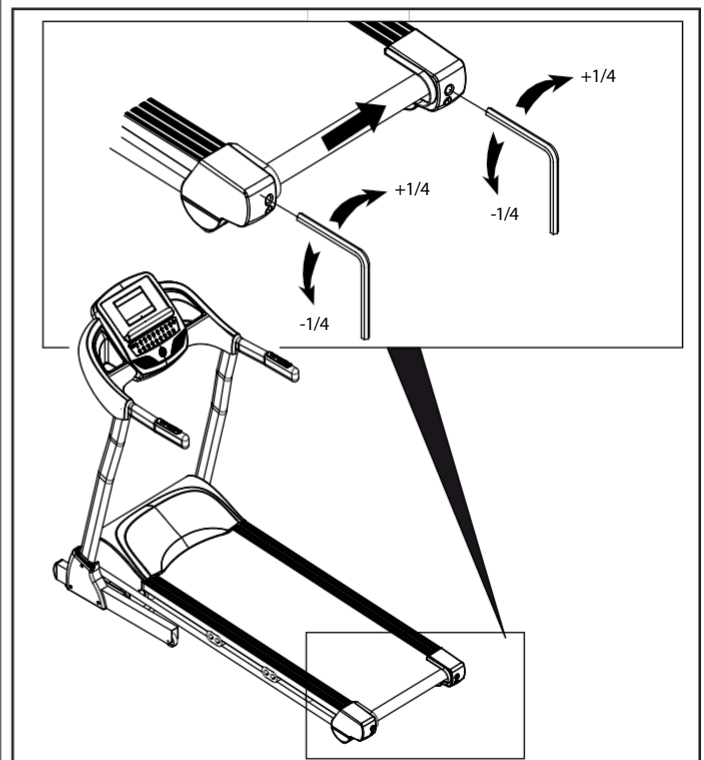
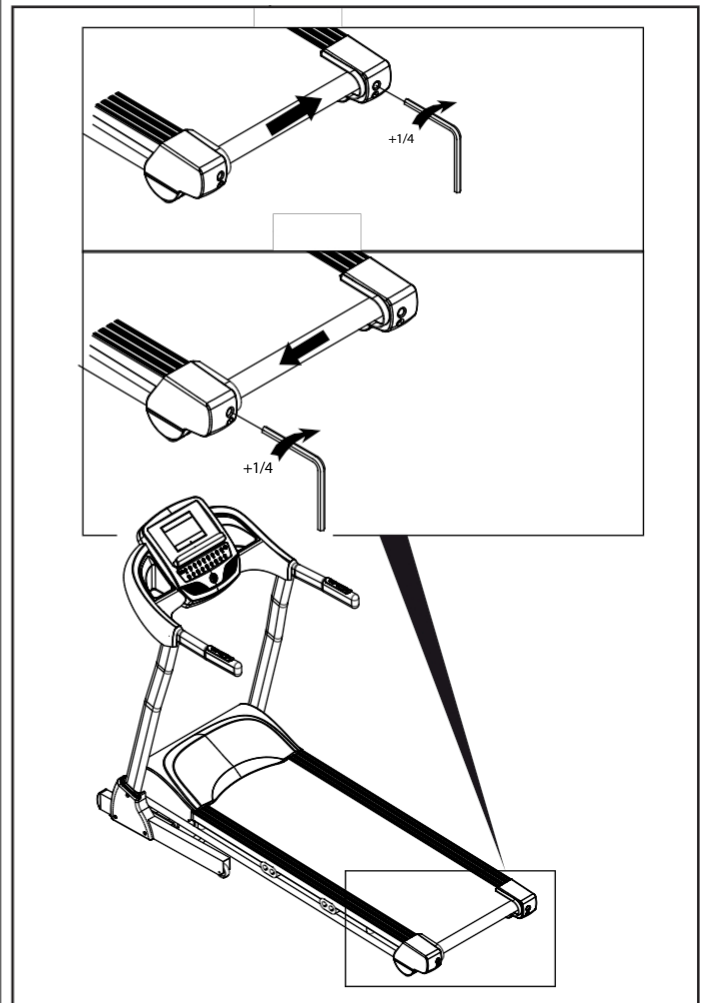

5,0

## ВИВЕДЕННЯ З ЕКСПЛУАТАЦІЇ — УТИЛІЗАЦІЯ



Символ сміттового бака з хрестом зверху вказує на те, що продукція, яка продається, підпадає під дію Європейської директиви RoHS щодо утилізації відходів електричного та електронного обладнання (RAEE).



Маркування CE вказує, що продукт повністю відповідає директиві RoHS 2011/65/EC і жоден з електричних та електронних компонентів, вбудованих у продукт, не містить рівнів певних речовин, що вважаються небезпечними для здоров'я людини, які перевищують передбачені норми.

Цей виріб **НЕ** можна утилізувати як побутові відходи, його необхідно утилізувати окремо (у країнах Європейського Союзу), здаючи у відповідні пункти збору, призначені для утилізації та переробки таких виробів.

Компанія Garlando S.p.A. закликає дбати про природу та здоров'я людей також за межами Європейського Союзу та сподівається, що будуть дотримуватися місцеві правила утилізації та переробки відходів, використовуючи, коли це можливо, сортування електричного та електронного обладнання, а також численних компонентів (таких як залізо, мідь, пластик, тощо), які можна відновлювати та використовувати повторно.

6.0

## КАТАЛОГ ЗАПЧАСТИН - ЗАМОВЛЕННЯ ЗАПЧАСТИН

Для замовлення запасних частин зверніться до розбірного креслення, яке знаходиться на наступній сторінці.

У замовленні запасних частин повинні бути вказані наступні дані:

1. Марка та модель виробу — див. табличку на виробі
2. Назва деталі, що підлягає заміні - див. список запасних частин
3. Номер деталі — див. розбірний креслення
4. Необхідна кількість.
5. Адреса та інформація для відправлення - див. бланк замовлення запасних частин, що додається до посібника

Для більшої чіткості оформляйте замовлення, використовуючи копію бланка замовлення запасних частин, що міститься у картці, доданий до цього посібника, разом із Гарантійним сертифікатом.

Замовлення запасних частин необхідно здійснювати у письмовій формі, факсом або електронною поштою за вказаними нижче контактними даними:

факс +39 0143.318594  
електронна пошта: [assistenza.everfit@garlando.it](mailto:assistenza.everfit@garlando.it)

*Цей каталог може дещо відрізнятися від вашого виробу; у ньому можуть бути відсутні оновлення, які виробник вніс з того часу. У разі труднощів із розумінням малюнків та описів звертайтеся до Центру технічної підтримки за номером:*

0143/318540 з 9:00 до 12:00 з понеділка по п'ятницю

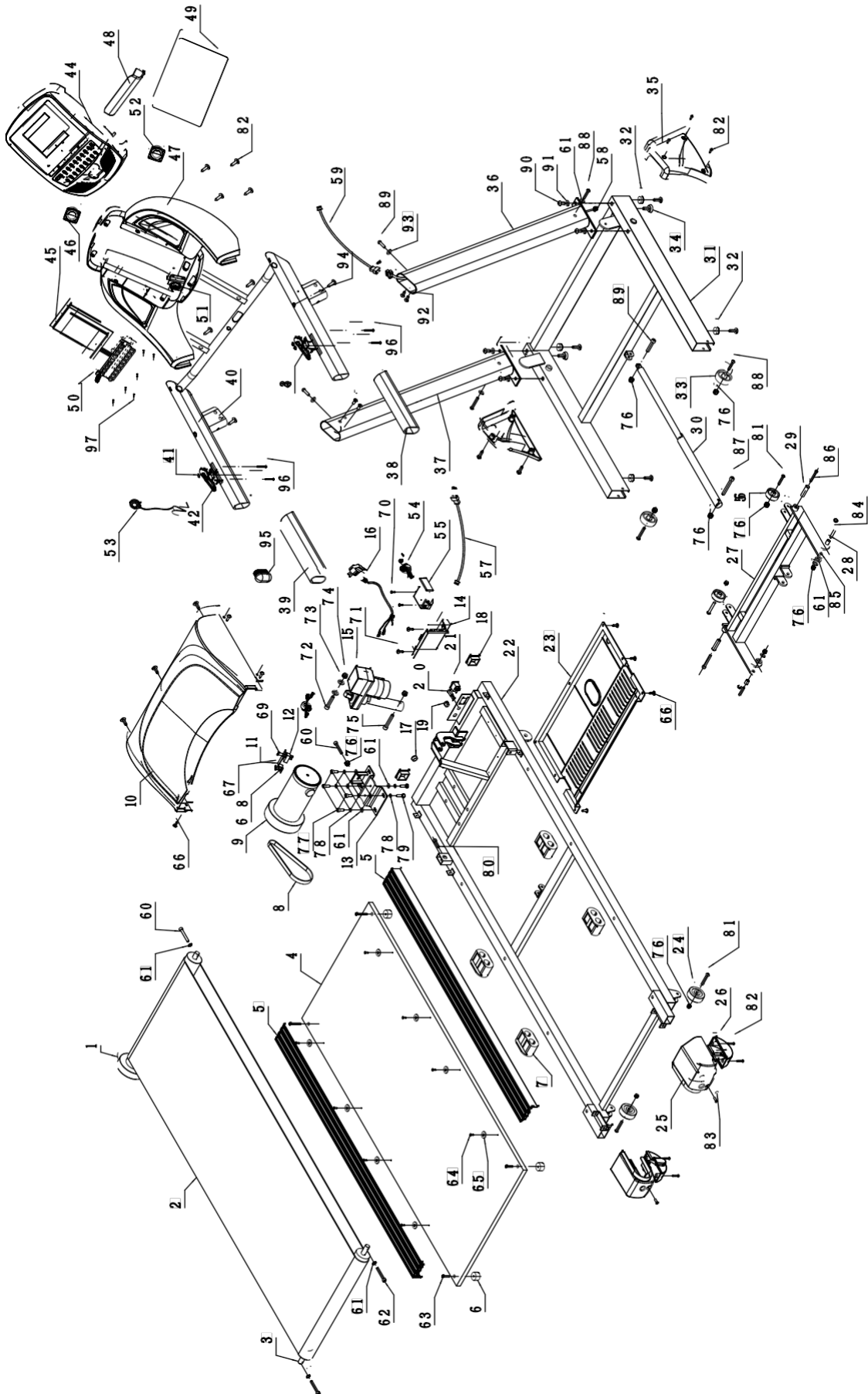

СПИСОК ЗАПЧАСТИН

Поз.	Опис	К-т	Поз.	Опис	Кількість
1	Передній ролик зі шків	1	56	Колесо нахилу важеля	2
2	Бігова доріжка	1	57	З'єднувальний кабель 1	1
3	Задній ролик	1	58	З'єднувальний кабель 2	1
4	План ходу	1	59	З'єднувальний кабель 3	1
5	Бічна платформа	2	60	Гвинт М8х50 мм	2
6	Амортизуюча опора площини ходу	4	61	Шайба Ø8 мм	13
7	Бічна гелева еластомерна вставка	4	62	Гвинт М8х85 мм	2
8	Ремінь приводу	1	63	Гвинт М8х65 мм	4
9	Головний двигун	1	64	Саморізний гвинт ST4,2х15 мм	8
10	Верхня кришка моторного відсіку	1	65	Кріплення для бічної направляючої платформи	8
11	Кріплення датчика швидкості	1	66	Саморізний гвинт ST4,8х16 мм	18
12	Провідний датчик швидкості	1	67	Гвинт М4х6 мм	2
13	Кронштейн для кріплення двигуна	1	68	Шипована шайба Ø4 мм	2
14	Електронна плата живлення	1	69	Саморізний гвинт ST2,9х6 мм	2
15	Двигун нахилу	1	70	Саморізний гвинт ST4,2х10 мм	2
16	Мережевий кабель	1	71	Саморізний гвинт ST4,2х15 мм	2
17	Заглушка регулювального болта натягу	1	72	Гвинт М10х50 мм	1
18	Квадратна заглушка	2	73	Пластикова шайба Ø13 мм	2
19	Гумовий кабельний прокладник	1	74	Самозатискна гайка М10	2
20	Плавкий запобіжник	1	75	Гвинт М10х60 мм	1
21	Мережевий вимикач	1	76	Самозатискний гайка М8	11
22	Рама ходової частини	1	77	Гвинт М8х20 мм	4
23	Нижня кришка моторного відсіку	1	78	Розрізна шайба Ø8 мм	6
24	Заднє колесо	2	79	Гвинт М8х12 мм	2
25L/R	Захисна кришка заднього ролика ліва/права	1/1	80	Гвинт М8х30 мм	1
26	Захисний кожух заднього колеса	2	81	Гвинт М8х40 мм	4
27	Кронштейн нахилу	1	82	Саморізний гвинт ST4,2х15 мм	25
28	Металева втулка кронштейна нахилу	2	83	Саморізний гвинт ST4,2х20 мм	2
29	Металева втулка каркаса двигуна	2	84	Гвинт М8х30 мм	2
30	Газовий циліндр	1	85	Пластикова шайба Ø16 мм	2
31	Рама моторного відсіку	1	86	Гвинт М8х60 мм	2
32	Гумовий відбійник каркаса моторного відсіку	4	87	Гвинт М8х45 мм	1
33	Коліщатко для переміщення	2	88	Гвинт М8х50 мм	4
34	Нівелююча ніжка	2	89	Гвинт М8х35 мм	3
35L/R	Облицювання стойки ліворуч/праворуч	1/1	90	Гвинт М10х20 мм	4
36	Правий стояк	1	91	Шайба Ø10 мм	4
37	Ліва стійка	1	92	Гвинт М8х15 мм	4
38	Облицювання поруччя праворуч	1	93	Хвиляста шайба Ø8 мм	2
39	Облицювання поруччя ліворуч	1	94	Саморізний гвинт ST4,2х25 мм	4
40	Рама поручнів та опора панелі	1	95	Кругла заглушка поруччя	2
41	Дистанційні кнопки на поручні	4	96	Саморізний гвинт ST4,2х30 мм	4
42	Панель кнопок нахилу	1	97	Саморізний гвинт ST2,9х8 мм	24
43	Панель кнопок регулювання швидкості	1			
44	Передня панель приладової дошки	1			
45	Електронна плата консолі	1			
46	Лівий динамік	1			
47	Задня панель приладової дошки	1			
48	Полиця для книг	1			
49	Клейка накладка на панель	1			
50	Контрольна плата USB	1			
51	Пластина для розміщення магнітного ключа безпеки	1			
52	Правий динамік	1			
53	Захисний ключ (Safety key)	1			
54	Тороїдальний сердечник	1			
55	Мережевий фільтр	1			

**Стаття 1. ВИЗНАЧЕННЯ**

- 1.1 Продукти:** під Продуктами розуміються Продукти Fitness Home, тобто спортивне обладнання, що реалізується компанією GARLANDO SPA під торговою маркою Everfit, для фізичних вправ у домашніх умовах та виключно для спортивних цілей, а не для терапевтичних та/або реабілітаційних.
- 1.2 Гарантія:** під Гарантією розуміється договірна гарантія, запропонована компанією GARLANDO SPA на умовах, наведених нижче.
- 1.3 Невідповідність:** невідповідність Продукту призначенню, для якого він був спеціально розроблений та виготовлений.
- 1.4 Споживач:** під Споживачем розуміється будь-яка фізична особа, яка купує Продукти для приватного використання.
- 1.5 САТ:** мається на увазі Центр технічної підтримки, уповноважений компанією GARLANDO SPA здійснювати ремонт та/або заміну Продукту.
- 1.6 Гарантійний талон:** це форма, яку потрібно заповнити онлайн на сайті: [www.everfit.it](http://www.everfit.it) або, у разі неможливості використання онлайн-сервісу, паперова форма, що додається до цього посібника, яку потрібно заповнити та надіслати до GARLANDO SPA.
- 1.7 Заявка на втручання:** під цим розуміється процедура повідомлення про невідповідність та заявка на втручання, що здійснюється шляхом заповнення відповідної форми на порталі: [www.assistenza.garlando.it](http://www.assistenza.garlando.it) або, у разі неможливості скористатися онлайн-сервісом, шляхом звернення за номером 0143/318540 з 9:00 до 12:00, з понеділка по п'ятницю.
- 1.8 Інструкція з експлуатації:** під Інструкцією з експлуатації мається на увазі буклет, виданий Споживачеві, в якому описані інструкції, вказівки та застереження, спрямовані на забезпечення правильного монтажу та належного функціонування Продукту, а також його технічного обслуговування.

**Ст. 2. ТЕРМІН ДІЇ ГАРАНТІЇ, УМОВИ ЇЇ ДІЇ ТА ВТРАТА ПРАВ**

- 2.1** GARLANDO SPA гарантує придатність Продукту до використання, для якого він був спеціально розроблений та сконструйований, а саме до спортивного використання, і, зокрема, надає гарантію на Продукт щодо можливих дефектів відповідності протягом 24 місяців з моменту поставки.  
Ця Гарантія є єдиною, що надається компанії GARLANDO SPA: жодна третя сторона, включаючи, зокрема, авторизованих дилерів та САТ, не може змінювати умови Гарантії або видавати, у будь-якій формі, інші гарантійні заяви.
- 2.2** Ця Гарантія є дійсною та чинною стосовно Продукту компанії GARLANDO SPA, придбаного Споживачем в Італії виключно у авторизованого дилера, та не обмежує прав, визнаних Споживачеві італійським законодавством та положеннями європейських директив.
- 2.3** З урахуванням положень пунктів 2.10, 2.11 та 2.12 щодо повідомлення про можливі невідповідності, Споживач зобов'язаний підтвердити за допомогою документа, виданого авторизованим продавцем (наприклад, касового чека), дату доставки Продукту, назву авторизованого продавця та ідентифікаційні дані Продукту. **Отже, для забезпечення дії Гарантії необхідно належним чином зберігати вищезазначену документацію разом із Гарантією, що додається до цього посібника.**
- 2.4** З метою забезпечення найкращого функціонування стандартної гарантії споживачеві необхідно заповнити гарантійний талон онлайн на сайті: [www.everfit.it](http://www.everfit.it) або, у разі неможливості скористатися онлайн-сервісом, надіслати належним чином заповнений паперовий гарантійний талон поштою на адресу GARLANDO SPA – Via Regione Piemonte, 32, Zona industriale, D1 – 15068 Pozzolo Formigaro (AL).
- 2.5** Гарантія передбачає безкоштовний ремонт або заміну деталей, що входять до складу Продукту, які мають дефекти відповідності, про які Споживач своєчасно та в установленому порядку повідомив шляхом негайного надсилання належним чином заповненої та підписаної Заяви про втручання, які були виявлені персоналом САТ і пов'язані з діями або бездіяльністю виробника. Буде проведена заміна всього Продукту замість ремонту або заміни окремих компонентів у випадку, якщо останні заходи є об'єктивно неможливими або надмірно обтяжливими.
- 2.6** Відповідно до положень «Кодексу про захист прав споживачів», вважається, що недоліки відповідності, які виявилися протягом ШЕСТИ місяців з моменту доставки Товару, існували вже на той момент, за винятком випадків, коли таке припущення суперечить характеру Товару або недоліку відповідності. Після закінчення цього строку обов'язок доведення наявності недоліку відповідності на момент доставки Товару покладається на Споживача.
- 2.7** Заміна всього Продукту або його окремого компонента не призводить до продовження терміну дії Гарантії. Гарантія закінчується через 24 місяці з дати поставки оригінального Продукту.
- 2.8** Протягом терміну дії Гарантії послуги, передбачені нею, будуть надані в повному обсязі та абсолютно безкоштовно службами технічної підтримки (САТ).
- 2.9** У разі, якщо неможливо провести ремонт безпосередньо за адресою проживання Споживача, а також у випадку, якщо Товар або його компоненти потребують ремонту у самому офісі компанії GARLANDO SPA – Via Regione Piemonte, 32 – D1 – 15068 Pozzolo Formigaro (AL), Споживач зобов'язаний за власний рахунок організувати відправку Продукту, що підлягає ремонту або заміні, до зазначеного місця. **У такому випадку всі ризики, пов'язані з транспортуванням Продукту, несе Споживач, і в жодному разі GARLANDO SPA не несе відповідальності за можливі пошкодження Продукту або його компонентів під час транспортування, здійсненого Кур'єром та/або Перевізником.** Якщо Споживач буде відсутній на момент доставки відремонтованого або заміненого Продукту до його місця проживання кур'єром та/або перевізником, уповноваженим GARLANDO SPA, на нього покладаються витрати, належні кур'єру/перевізнику за наступні відправлення, які повинні бути сплачені кур'єру/перевізнику безпосередньо Споживачем під час доставки Продукту.

- 2.10** Споживач втрачає права, передбачені Гарантією, якщо не повідомить про невідповідність товару протягом **ДВОХ** місяців з моменту її виявлення, відповідно до порядку, описаного в ст. 1.7 — «Заявка на обслуговування».
- 2.11** Після отримання повідомлення та перевірки наявності підстав для дії Гарантії, САТ зв'яжеться зі Споживачем, призначивши відповідний візит до його місця проживання, де буде проведено відповідне втручання у розумний строк. Цією метою розумність строку оцінюється з урахуванням часу, який зазвичай необхідний для проведення втручання з боку САТ за місцем проживання Споживача та/або для можливих необхідних відправлень Продуктів або їх компонентів.
- 2.12** Споживач зобов'язаний бути доступним за своїм місцем проживання у призначений час зустрічі з технічним спеціалістом (САТ). У разі невиконання цього зобов'язання компанія GARLANDO SPA залишає за собою право стягнути витрати та гонорари, сплачені нею своєму технічному спеціалісту (САТ) у зв'язку із запланованим, але не виконаним втручанням з вини Споживача.

**Стаття 3. ВИКЛЮЧЕННЯ З ГАРАНТІЇ**

- 3.1** Гарантія прямо **виключається** у випадках:
  - недотримання інструкцій, вказівок та застережень, спрямованих на забезпечення правильного встановлення/монтажу та нормального функціонування Продукту;
  - недбалості та/або недбалості у використанні та обслуговуванні Продукту;
  - використання Продукту в терапевтичних та/або реабілітаційних цілях;
  - неправильне використання Продукту;
  - несанкціоноване втручання у Продукт;
  - використання Продукту для цілей, відмінних від тих, для яких Продукт був спеціально розроблений/спроектований;
  - пошкодження, спричинені транспортуванням або відправленням Продукту;
  - пошкодження, спричинені дефектами електромережі: перевантаженням струму, перенапругою, у тому числі внаслідок атмосферних розрядів;
  - ремонт, виконаний сервісними центрами, не авторизованими компанією GARLANDO SPA;
  - ремонт виробу користувачем самостійно, за винятком випадків, коли ремонт або заміна деталей дозволені Сервісним центром GARLANDO SPA;
  - дефекти відповідності, які з будь-яких причин не можуть бути пов'язані з діями або бездіяльністю виробника.
- 3.2** Правила правильного встановлення/монтажу, використання та технічного обслуговування Продукту містяться в цьому посібнику з експлуатації, **який є невід'ємною частиною Гарантії.**
- 3.3** Вважається, що зношення, яке є наслідком нормального використання Продукту та його компонентів, **НІЯК не може вважатися дефектом відповідності і, отже, не може бути покрито цією Гарантією.**
  - **Щодо продукту «БІГОВА ДОРІЖКА»** зазначається, що зношення при нормальному використанні стосується, зокрема, таких компонентів: ролики, бігова поверхня, стрічка, накладка, ремінь, ущільнювачі, ручки, знімні деталі, аксесуари та витратні матеріали загалом.
  - **Що стосується продукту ВІКЕ,** зазначається, що зношування при нормальному використанні стосується, зокрема, таких компонентів: педалі та ремінці, сидло, приводний ремінь, ущільнювачі, ручки, знімні деталі, аксесуари та витратні матеріали загалом.
- 3.4** Гарантія **НЕ поширюється** на роботи, пов'язані з установкою Продукту та підключенням до систем електропостачання.

**Стаття 4. ПЕРЕДБАЧЕНЕ ВИКОРИСТАННЯ ТА НЕПРАВИЛЬНЕ ВИКОРИСТАННЯ ПРОДУКТУ**

- 4.1** З огляду на те, що даний Продукт призначений виключно для спортивного використання, компанія GARLANDO SPA рекомендує використовувати його лише після отримання від лікаря відповідного сертифіката про фізичну придатність.
- 4.2** Компанія GARLANDO SPA не несе жодної відповідальності за можливі збитки, які можуть, прямо чи опосередковано, бути заподіяні людям, домашнім тваринам та майну внаслідок недотримання всіх інструкцій, вказівок та застережень, що містяться у відповідній інструкції з експлуатації.
- 4.3** Зокрема, заявляється, що Продукт абсолютно не придатний для терапевтичного та/або реабілітаційного використання, і що виробник жодним чином не несе відповідальності за можливі травми або виникнення захворювань, пов'язаних з таким неналежним використанням.

**Стаття 5. ЗБИТКИ, ЗАВДАНІ САТ**

- 5.1** Компанія GARLANDO SPA не несе відповідальності за шкоду, заподіяну людям, домашнім тваринам та майну, яка може бути спричинена одним із САТ під час проведення ремонтних робіт Продукту та/або його заміни чи заміни його компонента; відповідно, Споживач зобов'язується направляти будь-які вимоги про відшкодування збитків безпосередньо до САТ, відмовляючись від будь-яких позовів та/або претензій до компанії GARLANDO SPA.

**Ст. 6. КІНЦЕВИЙ ТЕРМІН ГАРАНТІЇ**

- 6.1** За винятком випадків, передбачених попередніми пунктами, після закінчення двадцятичотиримісячного гарантійного терміну всі витрати на ремонт та/або заміну компонентів Продукту повністю покладаються на Споживача.



GARLANDO SPA

Вулиця Реджоне П'ємонтє, 32 — Промислова зона D1 15068  
— Поццоло Формігаро (AL) — Італія [www.everfit.it](http://www.everfit.it) —  
[info@everfit.it](mailto:info@everfit.it)