

WALKINGPAD

**TOORX**  
FITNESS IN MOTION

WALKINGPAD

*Інструкція з експлуатації*

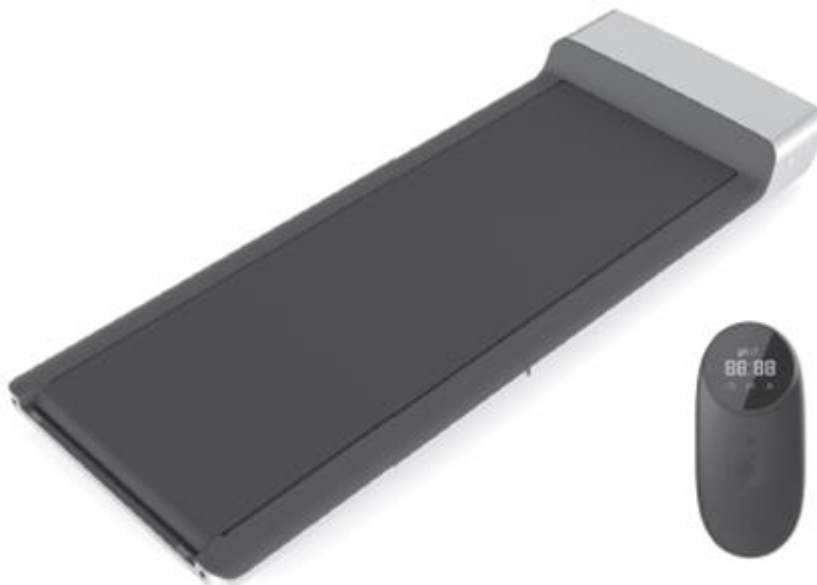

# ***WalkingPad***



## **ПОПЕРЕДЖЕННЯ**

Небезпека ураження електричним струмом, якщо прилад використовується без заземлення.

Цей прилад не призначений для використання особами (включаючи дітей) з обмеженими фізичними, сенсорними чи розумовими здібностями, або з браком досвіду та знань, якщо вони не перебувають під наглядом або не отримали інструкції щодо використання приладу особою, відповідальною за їх безпеку.

Слідкуйте за дітьми, щоб переконатися, що вони не граються з пристроєм.

Щоб зменшити ризик отримання травм, прочитайте та зрозумійте всі інструкції перед використанням цього виробу.

## **Запрошуємо до користування**

Дякуємо, що вибрали пристрій WalkingPad Walking, надалі іменованій як WalkingPad, який має ряд переваг, зокрема вишукану інноваційну інтегровану конструкцію, яку можна складати. Відтепер насолоджуйтеся якісним життям прогулянок вдома.

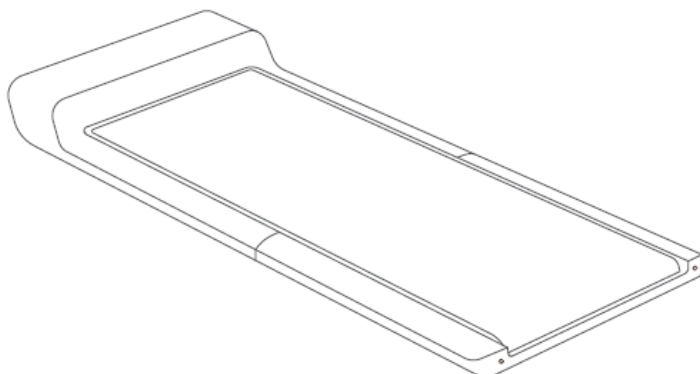

## WALKINGPAD

Продуктивність і показники	Детальні параметри
Детальні параметри	1432 x 547 x 129 мм 56.5" x 21.5" x 5"
Розкладні розміри	822 x 547 x 129 мм 32.5" x 21.5" x 5"
Робоча площа	1200 x 415 мм 47" x 16.5"
Вага брутто	31 кг / 68 фунтів
Вага нетто	28 кг / 62 фунти
Максимальне навантаження	100 кг / 220 фунтів
Підходящий вік	14-60 років
Підходящий зріст	Без обмежень
Мінімальна швидкість	0.5 км/год 0.5 миль/год
Максимальна швидкість	6 км/год 3.75 миль/год
Вхідна потужність	746 Вт
Частота	60 Гц
Номинальна напруга	220 - 240 В
Спортивний режим	Standby mode (режим очікування)/ Manual mode (ручний режим)/ Automatic mode (автоматичний режим)

### 01 Продукт і аксесуари

Будь ласка, уважно перевірте, чи вміст упаковки повний і цілий. Якщо чогось бракує або пошкоджено, будь ласка, зв'яжіться з продавцем.

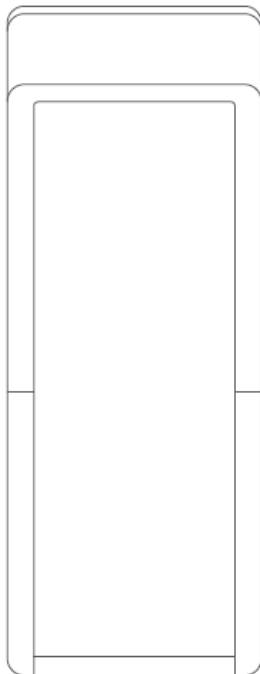

Головний пристрій

#### Частини

#### Інші аксесуари



Шнур живлення



Пульт дистанційного керування



Шнур



Викрутка



Силіконове масло



Інструкція з експлуатації

### 02 Функціональна схематична діаграма

#### 1. Основний корпус пристрою

## WALKINGPAD

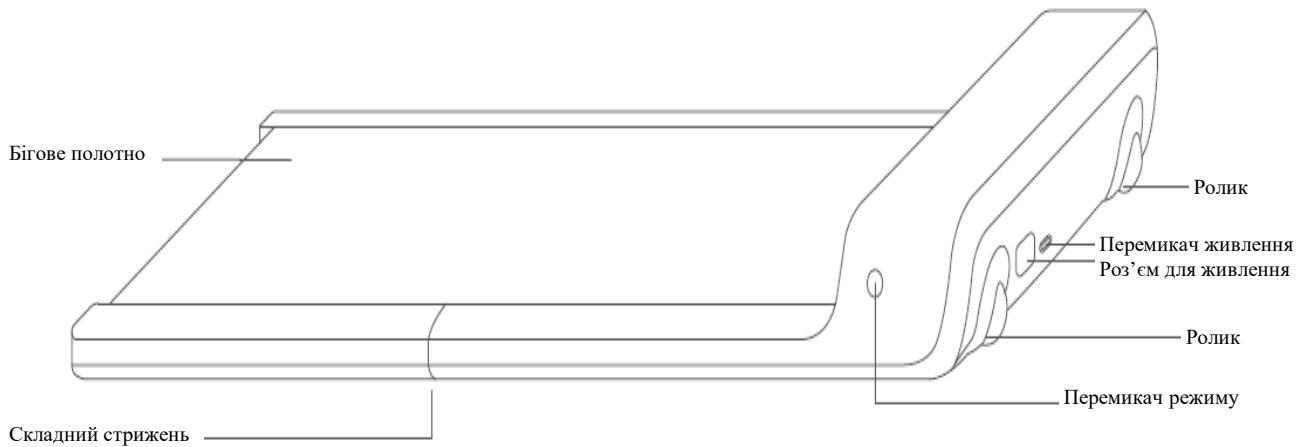

### 2. Представлення функції індикаторної панелі



Відображення часу



Відображення швидкості



Відображення відстані



Відображення кроків



Режим очікування



Ручний режим



Автоматичний режим

### 3. Пульт дистанційного керування Walkingpad



## 03 Інструкція з початкової роботи

## WALKINGPAD

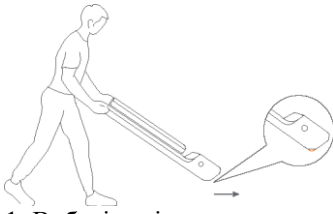

1. Виберіть рівну поверхню для розміщення WalkingPad. Забороняється класти його на товсту і м'яку подушку. Будь ласка, зверніть увагу: не підключайте живлення, поки WalkingPad не буде повністю розкладено.

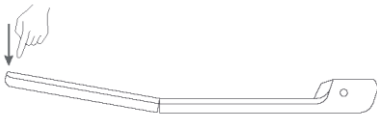

2. Повільно розкладіть walkingpad та натисніть на нього, щоб він повністю вирівнявся.

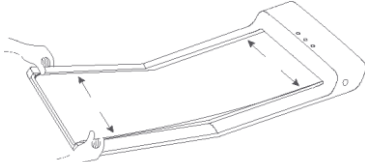

3. Перевірте та відрегулюйте бігове полотно, щоб переконатися, що воно розташоване по центру.

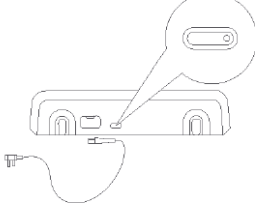

4. Підключіть шнур живлення та натисніть кнопку, щоб увімкнути.



5. Знайдіть додаток «Walkingpad» в Apple Store або Google Play і виконайте встановлення.

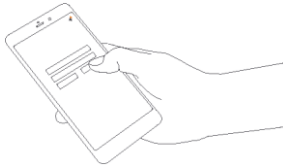

6. Відкрийте цей додаток та дотримуйтесь підказок, щоб налаштувати пристрій.



7. Увійдіть у керівництво для новачків.



8. Виконайте інструкції Novice Guide для новачків, щоб розблокувати всі функції (максимальна швидкість 6 км/год). В іншому випадку обмеження швидкості залишається на рівні 3 км/год.

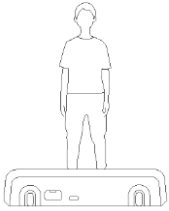

9. Почніть використовувати WalkingPad.

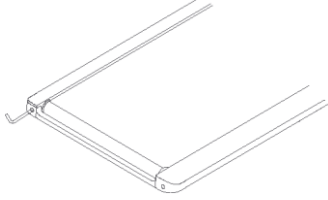

10. Якщо ремінь відхиляється від орбіти під час використання, будь ласка, відрегулюйте належним чином. ДИВ.: 06 Технічне обслуговування.

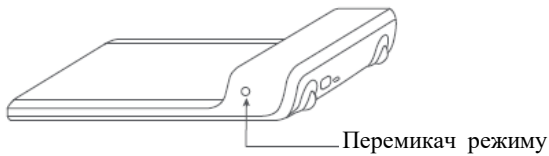

11. Коротке натискання: повернення до попереднього режиму. Тривале натискання: перехід у режим очікування.

## 04 Навчіться користуватися WalkingPad

### 1. Інструкції з режиму



Режим очікування

Світиться індикатор режиму очікування; двигун і датчик перестали реагувати.



Ручний режим

Світиться індикатор ручного режиму; контролюйте швидкість через пульт дистанційного керування або APP.



Автоматичний режим

Світиться індикатор автоматичного режиму; швидкість автоматично контролюється інтелектуальним алгоритмом.

Слідкує за швидкістю ходьби.

### 2. Інструкція з керування режимом очікування



Режим очікування

Двигун і датчик перестають реагувати в цьому режимі, щоб запобігти випадковому запуску WalkingPad не користувачами.



Перемикач режимів

Коротке натискання: повернення до попереднього режиму.

### 3. Інструкції з керування ручним режимом (початковий режим)



#### Ручний режим

У цьому режимі швидкість WalkingPad можна контролювати за допомогою пульта дистанційного керування. Початківцям рекомендується спочатку використовувати ручний режим, а потім використовувати автоматичний режим після того, як вони навчилися користуватися WalkingPad. За замовчуванням ручним режимом керує пульт дистанційного керування, тобто кнопка **START/STOP** на пульті дистанційного керування використовується для запуску або зупинки WalkingPad, що можна змінити в програмі «Персоналізація».

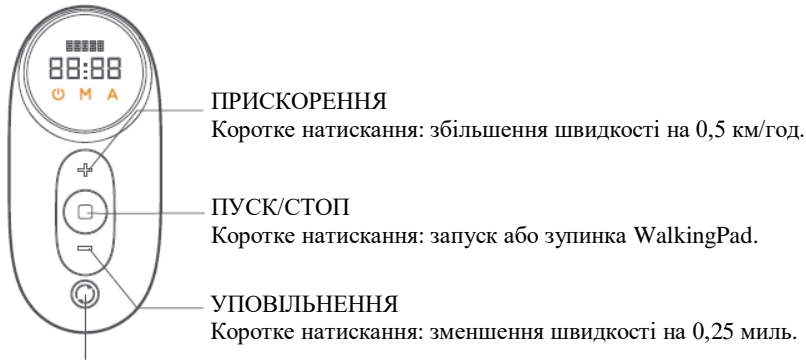

#### ПЕРЕМИКАЧ РЕЖИМІВ

Коротке натискання: перехід в автоматичний режим.

Тривале натискання: перехід у режим очікування.

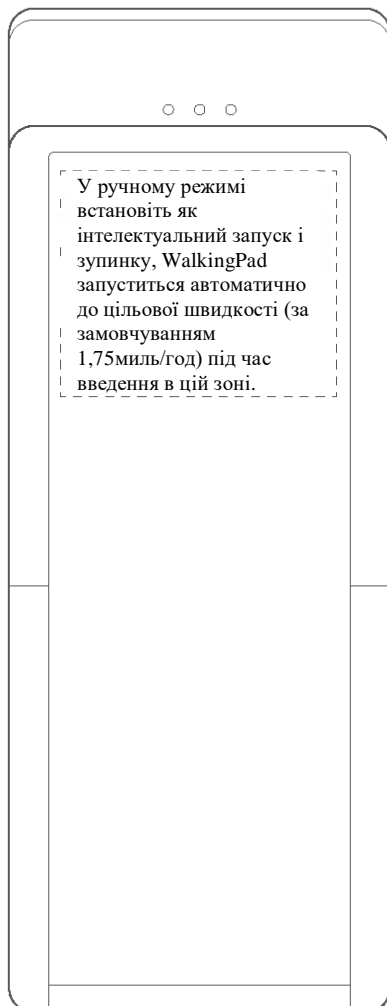

## 04 Навчіться користуватися WalkingPad

#### 4. Опис автоматичного керування режимом (просунутий режим)

## A

##### Автоматичний режим

Це складний режим вищого класу, користувач може ходити по Walkingpad повністю без пульта дистанційного керування. Ми рекомендуємо лише тим, хто має хороші спортивні навички або досвід роботи з пристроями для ходьби.

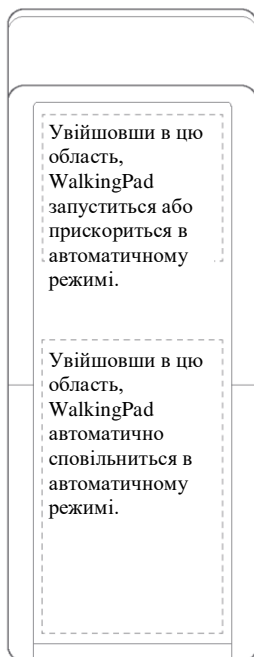
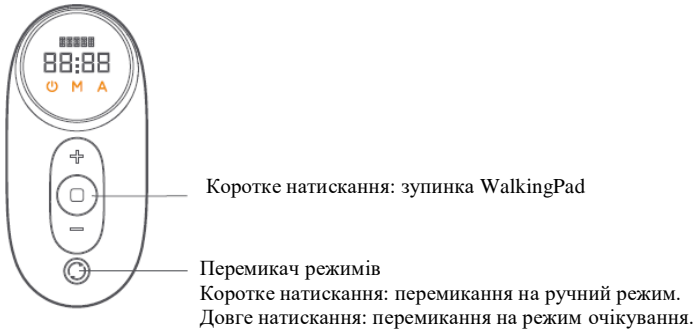

#### 5. Примітка щодо пульта дистанційного керування

Якщо пульт дистанційного керування не відповідає, або ви змінюєте на новий, пульт дистанційного керування та крокуючий пристрій мають відновити зв'язок.

Спосіб з'єднання дистанційного керування:

Перезапустіть WalkInPad, натисніть і утримуйте кнопку перемикання режимів на пульті дистанційного керування. Негайно почуєте звуковий сигнал, що вказує на успішне з'єднання.

Примітка. Під час роботи пульт дистанційного керування має бути близько до панелі світлодіодного дисплея WalkInPad.

#### 6. Попереджальний світловий сигнал помилки/несправності

Індикатор попередження про несправність на панелі дисплея не світиться, коли Walkingpad працює добре. У разі виникнення несправності загоряється індикатор помилки та відображає код помилки.

E01: несправність зв'язку приводу;

E02: відхилення двигуна;

E05: захист від перевантаження по струму;

E06: захист двигуна;

E08: несправність датчика;

E09: помилка з'єднання контролера;

E10: захист від високої температури, автоматичне відновлення після закінчення зворотного відліку;

E11: захист від перевантаження, будь ласка, додайте мастила та відновіть автоматично після зворотного

відліку.

## 05 Примітки з техніки безпеки

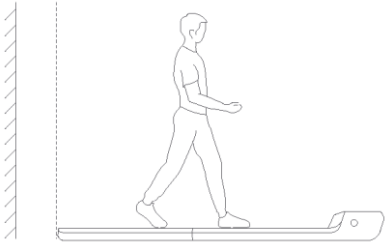

⚠ Будь ласка, дотримуйтесь відстані позаду щонайменше 1000 мм.

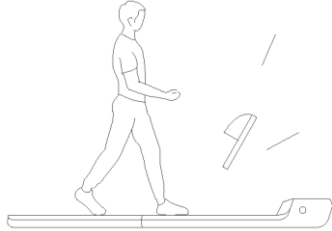

⚠ Будь ласка, виберіть спортивне взуття.



⚠ Будь ласка, не ставайте на крокуючий тренажер, коли він перебуває в стані автоматичного калібрування.

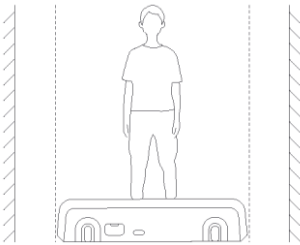

⚠ Будь ласка, дотримуйтеся відстані 500 мм або більше з обох сторін.



⊗ Використання на нерівній поверхні заборонено.



⊗ Категорично забороняється ходити вгору та вниз по тренажеру під час бігу.

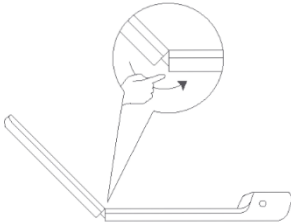

⚠ Антислизькості.



## WALKINGPAD

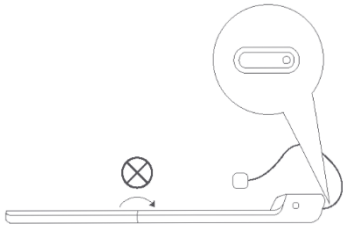

⊗ Перш ніж складати WalkingPad, вимкніть живлення.

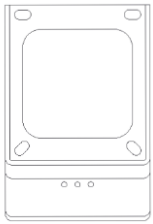

⊗ Заборона вертикального розміщення.

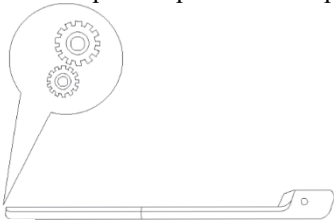

⚠ Anti-involved, будь ласка, не топчіться.



⚠ Будь ласка, вийміть вилку, коли ви ним не користуєтеся.

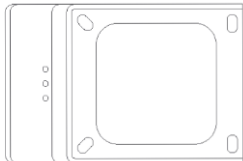

⊗ Заборона бокового розміщення.



⚠ Будь ласка, тримайте ваш погляд горизонтально, щоб уникнути запаморочення.

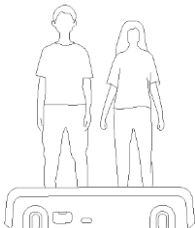

⊗ Більш ніж одна особа на Walkingpad заборонена.

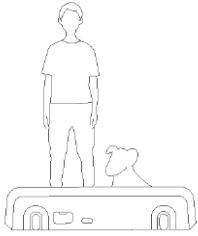

⊗ Використання машини з домашніми тваринами заборонено.

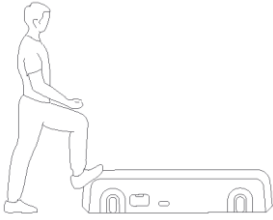

⊗ Топтати головну частину машини заборонено.

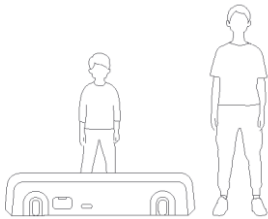

⚠ Слідкуйте за дітьми, переконайтеся, що вони не граються з Walkingpad.

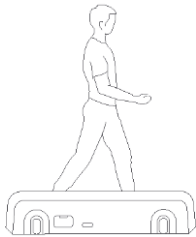

⊗ Ходити на машині боком заборонено.

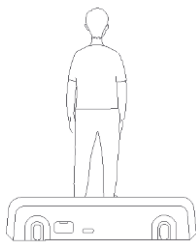

⊗ Ходити на машині задом наперед заборонено.



⚠ Будь ласка, не використовуйте бігову машину, якщо ви літня людина або вагітна жінка.

## 06 Технічне обслуговування та сервіс

### 1. Очистіть крокувального тренажера

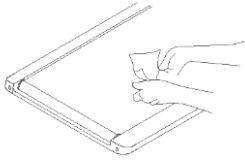

- Вимкніть машину (тренажер) та вийміть шнур живлення.
- Додайте кілька крапель м'якого засобу на бавовняну ганчірку або рушник. Не лейте м'який засіб безпосередньо на стрічку і не використовуйте кислоти чи корозійні засоби для чищення.
- Витріть пил і плями з рами, передньої панелі та стрічки. Не витирайте задню сторону стрічки.
- Після деякого використання на задній частині можуть з'явитися пил і плями, що є нормальною ситуацією, просто очистіть їх.

## 2. Відрегулюйте бігову стрічку

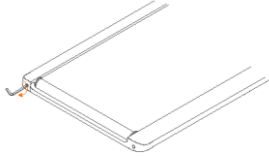

- Натисніть і утримуйте кнопку перемикачів режимів і кнопку прискорення на пульті дистанційного керування протягом 3 секунд.
- На передній панелі відображається «CALI», а швидкість становить 4 км/год (2,5 милі/год).
- Якщо стрічка відхиляється вліво: поверніть лівий регулювальний гвинт на півкола за годинниковою стрілкою.
- Якщо стрічка відхиляється вправо: поверніть правий регулювальний гвинт на півкола за годинниковою стрілкою.
- Якщо стрічка ковзає: поверніть лівий і правий регулювальний гвинт на півкола за годинниковою стрілкою одночасно.
- Дайте машині працювати 1-2 хвилини та перевірте, чи не потрібно її відрегулювати.

## 3. Змастіть стрічку

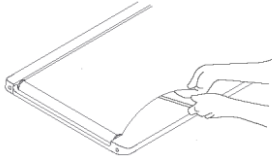

- Вимкніть машину та вийміть шнур живлення.
- Підніміть стрічку і нанесіть силіконове масло на зворотний бік стрічки.
- Знову ввімкніть машину.
- Тримайте машину на швидкості менше 4 км/год (2,5 милі/год) протягом 10-20 секунд.
- Застосовуйте лише 5–10 мл мастила щоразу, занадто багато мастила спричиняє ковзання стрічки.
- Застосовуйте силіконове масло 1 раз на 3 місяці.

## 07 Торгова марка та юридична декларація

Цей посібник містить опис якомога більше всіх функцій та інструкцій щодо використання. Однак через недосконалість продукту, зміни дизайну тощо опис все ще може відрізнятися від того, що ви придбали. З огляду на оновлення продукту, опис у цьому посібнику може відрізнятися від того, що ви придбали, кольором, зовнішнім виглядом тощо. Переважає фактичне постачання. Цей прилад не призначений для осіб (включно з дітьми) з обмеженими фізичними, сенсорними чи розумовими здібностями, або з браком досвіду та знань, якщо вони не перебувають під наглядом або не отримали інструкції щодо використання приладу особою, відповідальною за їх безпеку. Слідкуйте за дітьми, щоб переконатися, що вони не граються з пристроєм. Діти віком від 8 років і старше, а також особи з обмеженими фізичними, сенсорними або розумовими здібностями або з недостатнім досвідом і знаннями можуть використовувати цей прилад, якщо вони перебувають під наглядом або проінструктовані щодо безпечного використання приладу та розуміють пов'язану з цим небезпеку. Діти не повинні гратися з пристроєм. Чищення та технічне обслуговування не повинні виконуватися дітьми без нагляду.

## 08 Заміна та утилізація



Батарею, що міститься в цьому приладі, необхідно вилучити або утилізувати.

Під час заміни батареї використовуйте лише оригінальну батарею, яку можна придбати в нашому інтернет-магазині запчастин.

Батарейний відсік розташований на нижній стороні приладу. Відкрийте відсік, викрутивши гвинт у кришці за допомогою відповідної викрутки, а потім натисніть нижній кінець фіксатора на роз'ємах. Таким чином обидві сторони з'єднання можна розділити, роз'єднавши їх.

Вставляючи нову батарею, зіштовхніть разом два роз'єми та переконайтеся, що фіксатор зафіксовано на упорі. Ніколи не викидайте стару батарею разом із побутовим сміттям, а лише через відповідні громадські пункти збору. Це також стосується акумулятора несправних приладів.



Пристрої, позначені цим символом, слід утилізувати окремо від побутових відходів, оскільки вони містять цінні матеріали, які можна переробити. Правильна утилізація захищає навколишнє середовище та здоров'я людей. Ваші місцеві органи влади або роздрібний торговець можуть надати інформацію з цього питання.

Importato da:



GARLANDO SPA

Via Regione Piemonte, 32 - Zona Industriale D1  
15068 - Pozzolo Formigaro (AL) - Italy  
[www.toorx.it](http://www.toorx.it) - [info@toorx.it](mailto:info@toorx.it)