



Weather Station · Wetterstation ·

WI-FI Colour Weather Station + 5in1 Multisensor

EN Instruction manual

DE Bedienungsanleitung

DE Besuchen Sie unsere Website über den folgenden QR Code oder Weblink um weitere Informationen zu diesem Produkt oder die verfügbaren Übersetzungen dieser Anleitung zu finden.

EN Visit our website via the following QR Code or web link to find further information on this product or the available translations of these instructions.

FR Si vous souhaitez obtenir plus d'informations concernant ce produit ou rechercher ce mode d'emploi en d'autres langues, rendez-vous sur notre site Internet en utilisant le code QR ou le lien correspondant.

NL Bezoek onze internetpagina via de volgende QR-code of weblink, voor meer informatie over dit product of de beschikbare vertalingen van deze gebruiksaanwijzing.

ES ¿Desearía recibir unas instrucciones de uso completas sobre este producto en un idioma determinado? Entonces visite nuestra página web utilizando el siguiente enlace (código QR) para ver las versiones disponibles.

IT Desidera ricevere informazioni esaustive su questo prodotto in una lingua specifica? Venga a visitare il nostro sito Web al seguente link (codice QR Code) per conoscere le versioni disponibili.



www.bresser.de/P7002585



www.bresser.de/P7902585



GARANTIE · WARRANTY · GARANTÍA · GARANZIA



www.bresser.de/warranty_terms



WEATHER UNDERGROUND

APP DOWNLOAD:



Weather Underground is a registered trademark of The Weather Channel, LLC. both in the United States and internationally. The Weather Underground Logo is a trademark of Weather Underground, LLC. Find out more about Weather Underground at www.wunderground.com

Apple and the Apple logo are trademarks of Apple Inc., registered in the U.S. and other countries. App Store is a service mark of Apple Inc., registered in the U.S. and other countries. Google Play and the Google Play logo are trademarks of Google Inc.

English	4
Deutsch	23

Table of contents

1 Imprint	6
2 Validity note	6
3 Features.....	6
4 About this Instruction Manual	7
5 Parts overview Base station	7
6 Parts overview Multisensor	8
7 Scope of delivery	9
8 Screen display	9
9 Before commissioning	10
10 The first steps	10
11 Setting up power supply	10
12 Attaching rubber linings	11
13 Assembling and installing the multifunctional remote sensor	11
14 Signal transmission	12
15 Create a user account for Weather Underground (optional).....	12
16 Create user account for weathercloud (optional).....	12
17 Configuration / Setting up a WI-FI connection	13
18 Automatic time setting	14
19 Manual time setting	14
20 Time zone setting	14
21 Manual measurement display	14
22 Clima indication (indoor)	15
23 Moon phases.....	15
24 Weather trend	16
25 Trend arrow indicators.....	16
26 Barometric / Atmospheric Pressure	16
27 Wind speed and wind direction.....	17
28 Beaufort scale	18
29 Wind chill factor.....	18
30 Feels like temperature.....	18
31 Heat index	19
32 Dew point	19
33 Viewing Live weather data with Weather Underground.....	19
34 Retrieve Weathercloud weather data.....	19

35	Technical data	19
36	Technical data	20
37	EC declaration of conformity	21
38	UKCA Declaration of Conformity	21
39	Warranty	21
40	Disposal	21

1 Imprint

Bresser GmbH
Gutenbergstr. 2
46414 Rhede
Germany
www.bresser.de

For any warranty claims or service inquiries, please refer to the information on "Warranty" and "Service" in this documentation. We ask for your understanding that unsolicited returns cannot be processed.

Errors and technical changes excepted.

© 2021 Bresser GmbH

All rights reserved.

The reproduction of this documentation - even in extracts - in any form (e.g. photocopy, print, etc.) as well as the use and distribution by means of electronic systems (e.g. image file, website, etc.) without the prior written permission of the manufacturer is prohibited.

The designations and brand names of the respective companies used in this documentation are generally protected by trade, trademark and/or patent law in Germany, the European Union and/or other countries.

2 Validity note

This documentation is valid for the products with the following article numbers:

7002585 7902585

Manual version: 1221

Manual designation:

Manual_7002585-7902585_WIFI-Colour-Weather-Station_en-de_BRESSER_v122021a

Always provide information when requesting service.

3 Features

- Measurement of Rainfall
- Measurement of wind speed
- Measurement of wind direction
- Internet time synchronization via PC
- Alarm with snooze function
- Outdoor temperature alarm (frost warning)
- Outdoor temperature (in °C or °F)
- Indoor temperature (in °C or °F)
- Humidity indoor/outdoor
- Barometric pressure
- Since function to display the total rainfall from a customized point in time.
- Highest and lowest value display
- Maximum/Minimum value memory
- Colour display
- Backlight

4 About this Instruction Manual



NOTICE

These operating instructions are to be considered a component of the device.

Read the safety instructions and the operating manual carefully before using this device.

Keep this instruction manual in a safe place for future reference. When the device is sold or given to someone else, the instruction manual must be provided to the new owner/user of the product.

5 Parts overview Base station

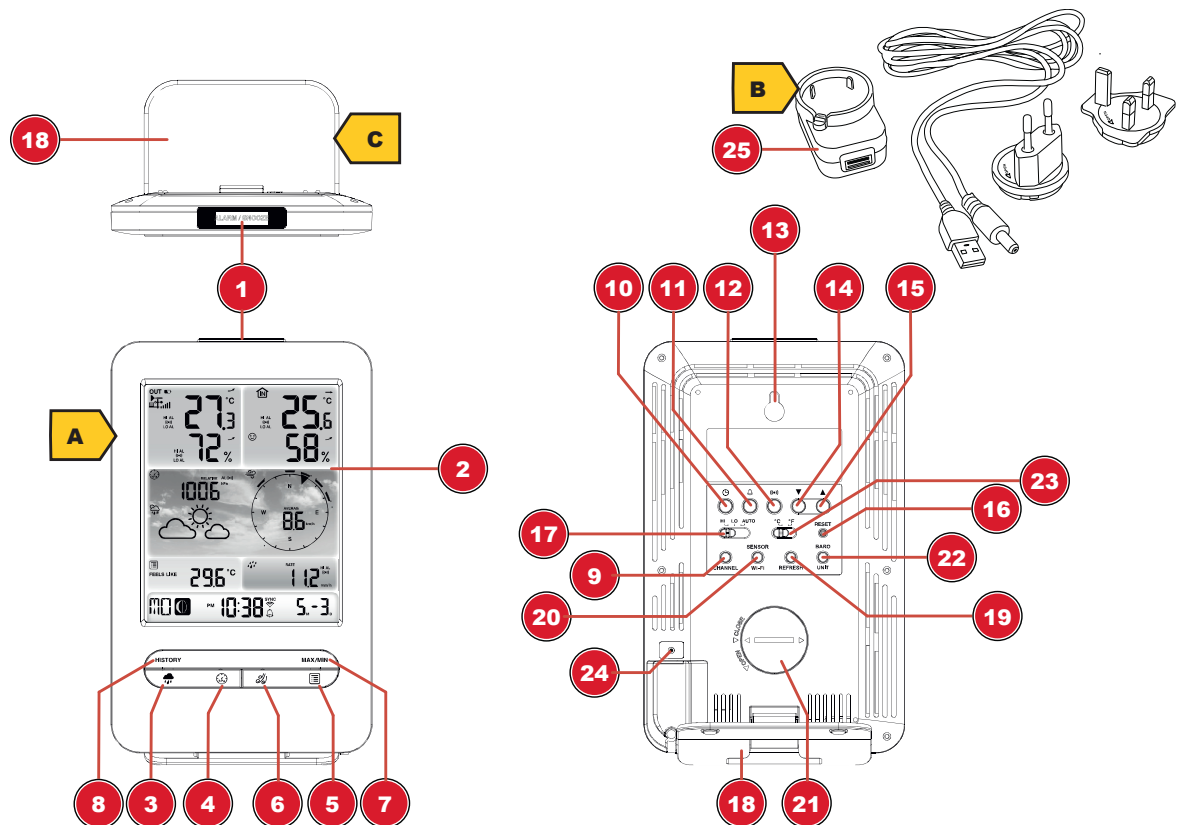

Illustration 1: All parts of the base station

1 ALARM/SNOOZE button (snooze function or interrupt alarm)	2 Colour display
3 RAIN button (display of different precipitation values)	4 BARO button (display of different air pressure values)
5 INDEX button (display change between felt temperature, dew point, heat index and wind chill factor)	6 WIND button (display change between average and current wind gust)
7 MAX/MIN button (display change between maximum, minimum or current value)	8 HISTORY button (show measured values of the last 24 hours)
9 CHANNEL button (channel selection)	10 CLOCK SET button (setting time manually)
11 ALARM button (alarm setting)	12 ALERT button (e.g. set temperature alarm)
13 Wall mounting holder	14 DOWN button (Value setting downwards)
15 UP button (Value setting upwards)	16 RESET button (reset all settings)

17 HI/LO/AUTO slider (set or turn off back-light)	18 Stand, removable
19 REFRESH button (manual data update)	20 SENSOR/WI-FI button (start manual sensor search or enable/disable WI-FI)
21 Battery compartment (cover)	22 BARO UNIT button (changes air pressure unit)
23 °C/°F slider (display changes between °C and °F)	24 Power jack
25 USB power adapter with plug adapters and power cable (USB/hollow plug)	

6 Parts overview Multisensor

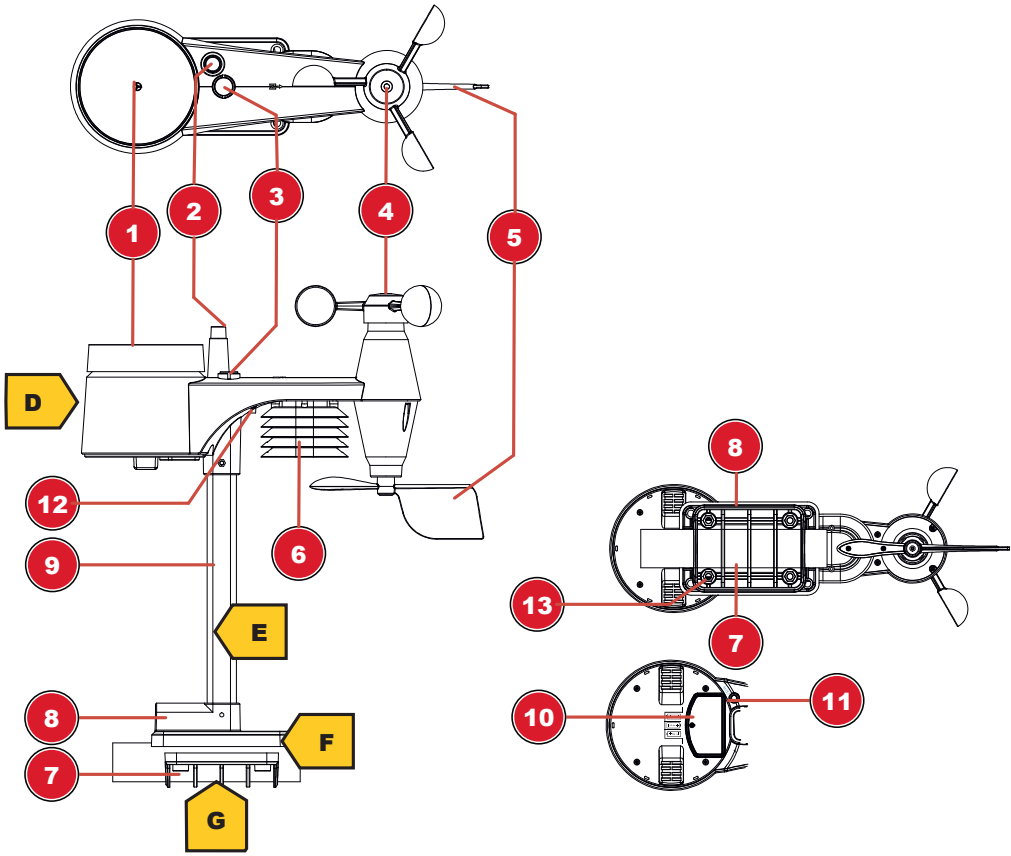

Illustration 2: All parts of the multisensor

1 Rain gauge	2 Antenna
3 Circular level	4 Wind cups (wind speed)
5 wind vane (wind direction)	6 Thermo-Hygrometer
7 Pipe clamp	8 Mounting shoe
9 Mounting bar	10 Battery compartment (cover)
11 RESET button	12 LED function indicator
13 Mounting screws with nuts	

7 Scope of delivery

Base station (A), power adapter (B), stand (C), multifunctional outdoor sensor (D), mounting rod (E), mounting shoe (F), pipe clamp (G), screws, instruction manual

Also required (not included in delivery):

3 x 1.5V batteries type AA/LR6 (outdoor sensor)

Backup battery (not included in delivery):

1 piece of 3V battery type CR2032 (base station)

8 Screen display

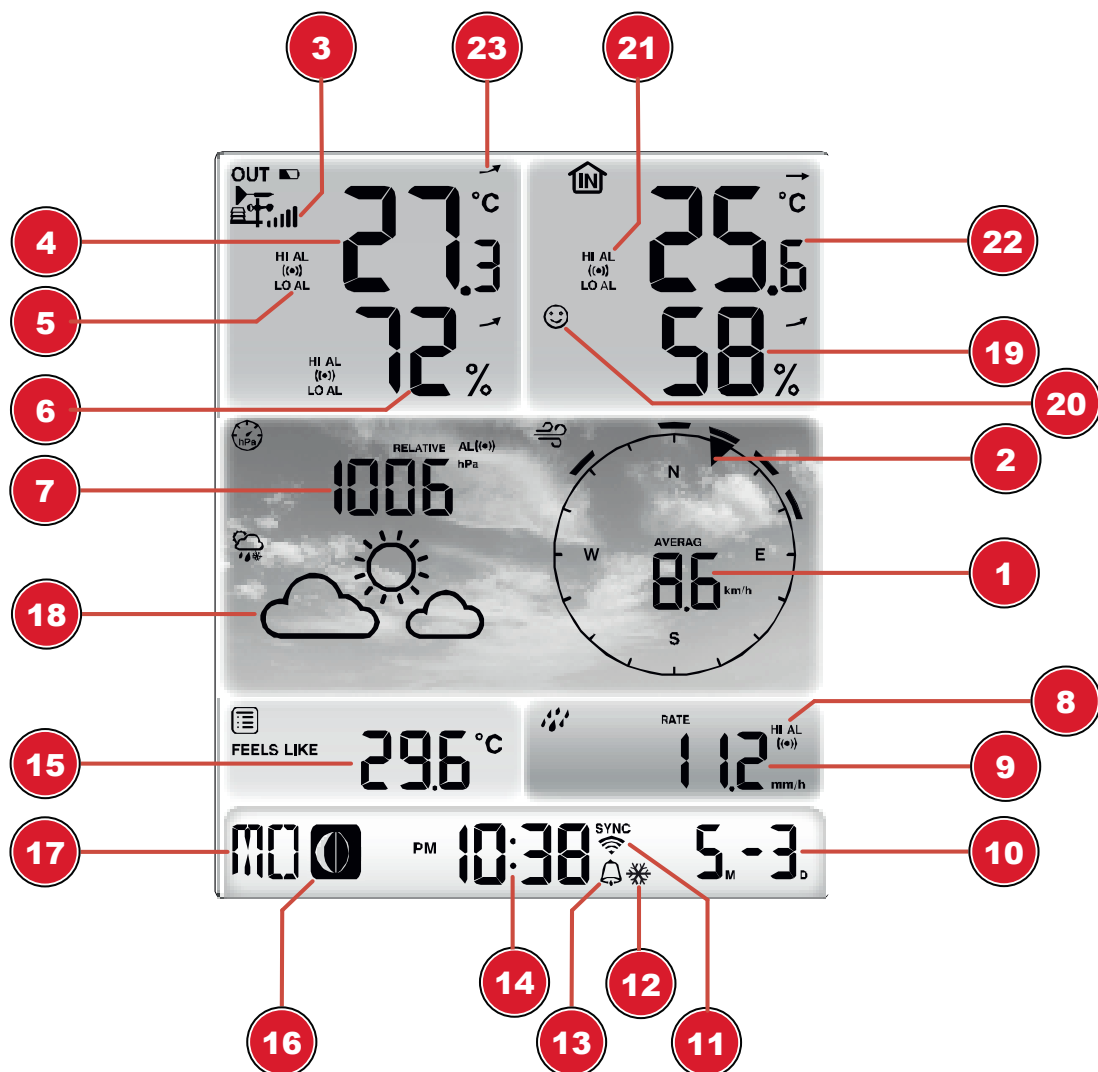

Illustration 3: Screen display

1 Wind speed	2 Wind direction
3 Signal strength for outdoor sensor	4 Outdoor temperature
5 Outdoor temperature alarm enabled (HI/LO)	6 Outdoor humidity
7 Barometric pressure	8 Precipitation alarm enabled (HI/LO)

9	Precipitation amount	10	Date
11	WIFI synchronization	12	Ice alert enabled
13	Wake-up alarm enabled	14	Current time
15	Temperature felt	16	Moon phase
17	Weekday	18	Graphical weather trend display
19	Indoor humidity	20	Comfort indicator (climate)
21	Indoor temperature alarm enabled	22	Indoor temperature
23	Trend arrow (rising, constant or falling)		

9 Before commissioning



NOTICE

Avoid connection faults!

In order to avoid connection problems between the devices, the following points must be observed during commissioning.

1. Place the base unit (receiver) and sensor (transmitter) as close together as possible.
2. Connect the power supply to the base unit and wait until the indoor temperature is displayed.
3. Establish power supply for the sensor.
4. Set up/operate the base unit and sensor within the effective transmission range.
5. Make sure that the base unit and the radio sensor are set to the same channel.

When changing the batteries, always remove the batteries in both the base unit and the sensor and reinsert them in the correct order so that the radio connection can be re-established. If one of the two devices is operated via a mains power connection, the power connection for this device must also be disconnected briefly when changing the battery. If, for example, only the batteries in the sensor are replaced, the signal cannot be received or can no longer be received correctly.

Note that the actual range depends on the building materials used in the building and the position of the base unit and outdoor sensor. External influences (various radio transmitters and other sources of interference) can greatly reduce the possible range. In such cases, we recommend finding other locations for both the base unit and the outdoor sensor. Sometimes a shift of just a few centimetres is enough!

10 The first steps

Follow the bullet points in order, to ensure a successful setup.

1. Setting up power supply (base station and wireless sensor)
2. Mount the wireless sensor
3. The base station is now in AP mode (LED flashes green) and ready for initial setup.
4. Create an account with a weather service provider compatible with your station, e.g. wunderground.com or weathercloud.net and add the station to your account ("My Profile" / "Add Weather station") or ("Devices" / "+ New"). Make a note of the station ID and password, as they will be needed in the next step.
5. Setting up the base station (Establish WIFI / Router connection)
6. Viewing weather data via web, mobile or tablet

11 Setting up power supply

IMPORTANT: When inserting the batteries, always ensure that the battery poles are correctly aligned (+/-)!

Base unit

1. Slide the appropriate plug adapter onto the spigot on the mounting plate of the USB power adapter until it clicks into place.
2. Insert the barrel connector of the power cable into the connection socket on the base unit.
3. Insert the USB plug of the power cord into the power adapter.
4. Insert the mains plug of the mains adapter into the socket.
5. The device is powered on directly.

Installing the backup battery:

1. Remove the battery compartment cover.
2. Insert the battery into the battery compartment.
3. Replace the battery compartment cover.

Wireless sensor

6. Remove the screw on the battery compartment cover with a suitable Phillips screwdriver and remove the battery compartment cover.
7. Insert the batteries into the battery compartment.
8. Replace and screw on the battery compartment cover.

12 Attaching rubber linings

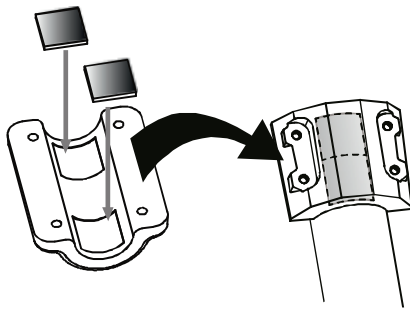

Attach the supplied self-adhesive rubber pads to the clamps as shown to ensure a firmer fitting of the mounting rod.

13 Assembling and installing the multifunctional remote sensor

Depending on the desired location, the remote sensor can be installed in two different ways.

NOTICE! During the assembly make sure that the upper part of the wind vane is minimum 1.5 meters off the ground. Use the circular level in the sensor head to ensure a level installation. The windmill must point to the North.

Assembly on a vertical or horizontal wooden element

1. Slide one end of the assembly bar into the aperture below the sensor head.
2. Slide one screw through the bore hole and put on the nut on the opposite site. Tighten the screw connection by hand.
3. Depending on the desired orientation, slide the opposite end of the assembly bar into the aperture for vertical or horizontal mounting of the assembly base.
4. Slide another screw through the bore hole of the assembly base and put on the nut on the opposite site. Tighten the screw connection by hand.

-
5. Place the assembly base with its bottom site first on a wooden element. Use 4 wood screws to tighten it.

Assembly on a vertical or horizontal tube

6. Repeat steps 1 to 4 as before.
7. Place the assembly base with its bottom site first on the tube. Push the tube bracket against the tube from the opposite site.
8. Slide 4 screws through the bore holes of the assembly base and through the bore holes of the tube bracket on the other site.
9. Put on the 4 nuts and tighten the screw connection by hand.

14 Signal transmission

The base station automatically connects to the multi outdoor sensor and (if available) to other wireless sensors. You can also press the WIFI / SENSOR button to search directly for the sensors. If the connection is successful, the outdoor symbol (OUT) and/or the channel will appear on the display.

Connection status display:

Connection status	Display indication
Good signal	Receiver symbol
Sensor is searched for	Receiver symbol flashes
No signal for 48 hours	Er' (Error) is displayed
Sensor battery low, good signal	Battery symbol is displayed

15 Create a user account for Weather Underground (optional)

1. Enter the following web address for the 'Weather Underground' service in the address bar of your web browser: <https://www.wunderground.com>
2. Click on 'Join' to get to the registration page.
3. Enter your personal user data and click on 'Sign up'.
4. Follow the further setup steps.
5. Under the menu item 'Sensor Network' > 'Connect a Weather Station' your own weather station can be added.
6. A 'Station ID' and a 'Station Key/Password' are automatically generated by the service, which are needed for the following configuration of the weather station.

NOTICE! Use a valid e-mail address for registration. Otherwise the service can not be used.

16 Create user account for weathercloud (optional)

1. Enter the following web address in the address bar of the web browser: <https://weathercloud.net>
2. Under 'Join us today' enter the personal user data and click on 'Sign up'.
3. After successful registration and verification of the e-mail address, select the menu item "Devices" under the user account.
4. Click the '+New' link under 'Devices' and enter the device and location data in the 'Create New Device' window to create a new device. Select the appropriate weather station under 'Model'. For 'Link type' select the option 'Pro Weather Link'.

5. A 'weathercloud ID' and a 'key' which are needed for the following configuration of the weather station are automatically generated by the service. These can be reached via the account at weathercloud.net under Devices > Settings > Link.

NOTICE! Use a valid e-mail address for registration. Otherwise the service can not be used.

17 Configuration / Setting up a WI-FI connection

1. If the base station has not yet been connected to a router, it will switch to AP (Access Point Mode) mode after the first power supply. The display will show 'AP' and the symbol for WI-FI synchronization.
2. Use a smartphone, tablet or computer to connect to Wi-Fi.

NOTICE! The respective device itself must also be equipped with a WI-FI function.

3. In the system settings of the device, switch to W-LAN or WI-FI settings and select the wireless network (SSID) named 'PWS-XXXXXX'.
4. After successful connection via the address bar of the web browser, enter the IP address 'http://192.168.1.1' to establish a connection to the settings menu of the weather station.

NOTICE! Always prepend 'http://' to the IP address to avoid browser dependent connection errors. Recommended browsers: the latest version of Chrome, Safari, Edge, Firefox or Opera.

5. Make the following settings in the settings menu:

Pro Weather Link

Language: English

SETUP ADVANCED

WiFi Router setup

Search Router: ROUTER_A

Add Router

Security type: WPA2

Router Password: *****

Weather server setup

Wunderground

Station ID: WDW124

Station key: *****

Weathercloud

Station ID: IPACIR23Wc

Station key: *****

Mac address 00:0E:C6:00:07:10

Time server setup

Server URL: nist.time.gov

Function firmware version: 1.00
WiFi firmware version: 1.00

Apply

Annotations:

- Select 'SETUP' to enter settings menu
- Select 'ADVANCED' to enter advanced settings menu
- Select 'Search' to search for a router
- Select 'Add Router' to add a router manually**
- Password record (if a password was entered)
- ID record (if an ID was entered)
- Key record (if a key was entered)
- Check to confirm upload to Weather underground*
- Check to confirm upload to Weathercloud*
- Enter 'Station ID' registered at Wunderground*
- Enter 'Station Key' registered at Wunderground*
- Enter 'Station ID' registered at Weathercloud*
- Enter 'Station Key' registered at Weathercloud*
- Select time server
- Click to confirm entries

SETUP page

*Leave field blank if registration is not yet available and entries are to be made later.

**Manual setup requires additional router information (including e.g. IP address, SSID, etc)

6. After completing the settings, the device will recognize the default WI-FI connection after each restart.
7. In Access Point Mode, the WI-FI / SENSOR button can be pressed for 6 seconds to restore the previous settings.

WI-FI connection status:

WI-FI symbol is shown in the display	WI-FI symbol flashes in the display	AP symbol flashes in the display
--------------------------------------	-------------------------------------	----------------------------------

18 Automatic time setting

After the power supply and the Wi-Fi connection are established, the time and date information is automatically transmitted by the Internet time server.

If the time/date information is received correctly, the date and time are set automatically and the reception symbol is displayed.

If the time/date information was not received or not received correctly, proceed as follows:

1. In countries/regions whose time zone differs from the coordinated world time UTC, the time zone must be set manually (see chapter 'Setting the time zone') in order to display the correct time.
2. Press the REFRESH button on the base unit for about 2 seconds to re-initiate the retrieval of Internet time information.
3. Check the W-LAN settings on the base unit for correctness and correct them if necessary so that an Internet connection can be established (see chapter 'Establishing a W-LAN connection').

19 Manual time setting

To set the time / date manually, first disable the reception of the time signal by pressing the RCC button for approx. 8 seconds.

1. Press and hold CLOCK SET button for approx. 3 seconds to change to time setting mode.
2. Digits to be set are flashing.
3. Press UP or DOWN button to change the value.
4. Press CLOCK SET button to confirm and continue to the next setting.
5. Settings order: time offset > daylight saving time on/off > hours > minutes > 12/24 hours mode > year > month > day > day/month display change > time synchronization on/off > language

NOTICE! When time is set manually, the time synchronization must be deactivated.

6. Finally press the CLOCK SET button to save the settings and exit the setting mode.

NOTICE! In normal display mode, press CLOCK SET button to switch between year display and date display. In setting mode, press CLOCK SET button for about 2 seconds to return to the normal display mode.

20 Time zone setting

To set a different time zone, proceed as follows:

1. Press and hold CLOCK SET button for approx. 3 seconds to change to time setting mode. The current value for the time offset flashes.
2. Press up or DOWN button to set the desired hour value (0 to 10 hours) for the time offset.
3. Finally press the CLOCK SET button for approx. 3 seconds to save the settings and exit the setting mode.

21 Manual measurement display

1. Press MAX/MIN button several times to display the stored values one after another.
2. Display order: Current values > MAX (highest values) > MIN (lowest values)
3. When highest or lowest values are displayed, press and hold MAX/MIN button for approx. 3 seconds to switch temperature unit display from °C to °F or reverse.

22 Clima indication (indoor)

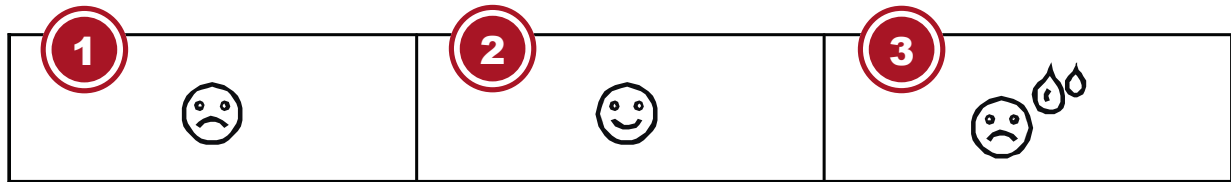

1 too cold
3 too warm

2 comfortable

The clima indication is a pictorial indication based on indoor air temperature and humidity in an attempt to determine comfort level.

Note:

- Comfort indication can vary under the same temperature, depending on the humidity.
- There is no comfort indication when temperature is below 0° C (32° F) or over 60° C (140° F)

23 Moon phases

In the Northern hemisphere, the moon waxes from the right. Hence the sun-lit area of the moon moves from right to left in the Northern hemisphere, while in the Southern hemisphere, it moves from left to right. Below are the 2 tables which illustrate how the moon will appear on the main unit.

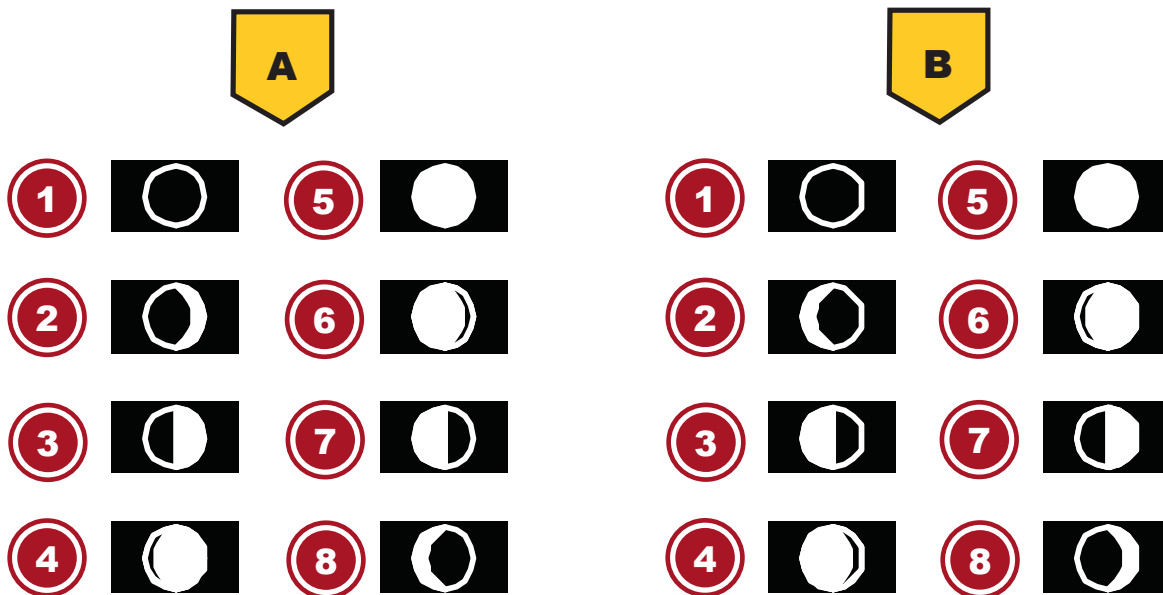

Illustration 4: (A) Northern hemisphere, (B) Southern hemisphere

1 New moon
3 First quarter
5 Full moon
7 Third quarter

2 Waxing crescent
4 Waxing gibbous
6 Waning gibbous
8 Waning crescent

24 Weather trend

A weather trend for the next 12-24 hours is calculated from the measured values and displayed graphically as follows:



1 Sunny

3 Cloudy

5 Rain/ stormy

2 Partly Cloudy

4 Rainy

6 Snowy

Note:

- The accuracy of a pressure-based weather forecast is about 70% to 75%.
- The weather forecast is meant for the next 12 hours, it may not necessarily reflect the current situation.
- The snow weather forecast is not based on air pressure, but on the outdoor temperature. When the outdoor temperature is below -3°C (26°F), the snow symbol is shown on the LCD display.

25 Trend arrow indicators

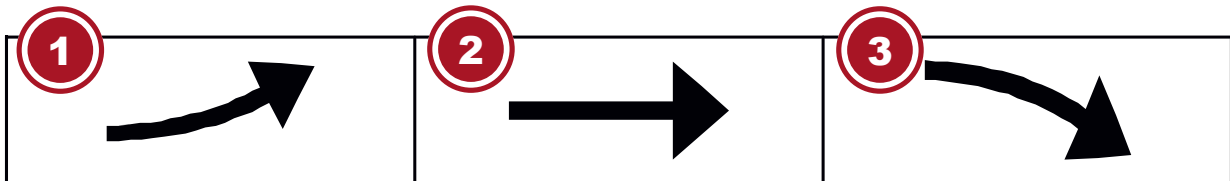

1 Rising

3 Falling

2 Steady

The temperature and humidity trend indicator shows the trends of changes in the forthcoming few minutes. Arrows indicate a rising, steady or falling trend.

26 Barometric / Atmospheric Pressure

Atmospheric pressure (hereinafter referred to as "air pressure") is the pressure at any place on earth caused by the weight of the layer of air above it. Air pressure is proportional to average pressure and decreases gradually with altitude. Meteorologists use barometers to measure air pressure. Because the weather is highly dependent on changes in air pressure, it is possible to make a weather forecast from the measured changes in air pressure.

To display the barometric pressure in a different unit of measurement

In normal display mode, press the BARO button for about 2 seconds to change the unit in this order: (hPa, inHg or mmHg).

Change the mode from (ABS) Absolute Air Pressure to (REL) Relative Air Pressure

In normal display mode, press the BARO button to toggle between absolute air pressure and relative air pressure.

- **NOTICE!**
- **NOTICE! ABS: Absolute air pressure at your current location**
- **NOTICE! REL: Relative air pressure based on sea level (N.N.)**
- **NOTICE! The default relative air pressure value is 1013 mbar/hPa (29.91 inHg), which is relative to the average air pressure value.**
- **NOTICE! If the value for the relative air pressure is changed, the weather displays also change as a result.**
- **NOTICE! The built-in barometer registers changes in absolute air pressure caused by the environment. Based on the collected data, a forecast for the weather conditions in the next 12 hours can be made. The weather indicators change according to the determined absolute air pressure after only one hour of operation.**
- **NOTICE! The relative air pressure is based on sea level, but it also changes with changes in absolute air pressure after one hour of operation.**

27 Wind speed and wind direction

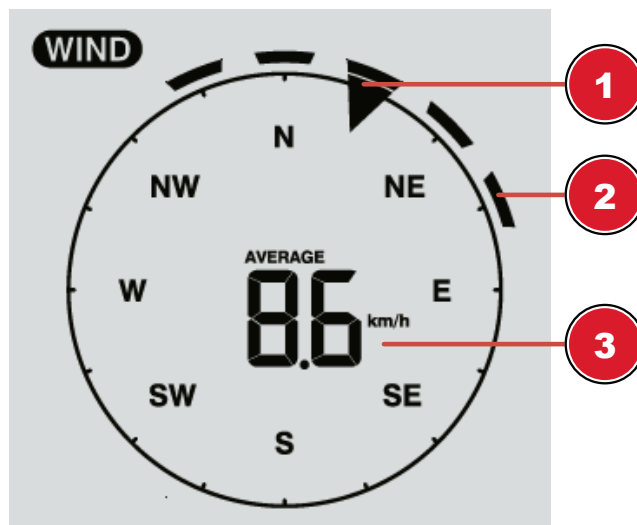

1 Wind direction display in real time	2 Past wind direction display of the last 5 minutes
3 Average/gust wind speed or Beaufort Scale	4

Set unit of wind speed and display format of wind direction

1. Press the WIND button for approx. 3 seconds to enter the settings mode.
2. Press UP or DOWN button to select m/s (meters per hour), km/h (kilometers per hour), knots or mph (miles per hour).
3. Press WIND button to confirm and exit the setting.

SELECTING THE WIND DISPLAY MODE

In normal mode, press the WIND button to switch between AVERAGE and GUST.

28 Beaufort scale

The Beaufort scale is an international scale of wind velocities from 0 (calm) to 12 (Hurricane force).

Beaufort number	Description	Speed
0	calm	< 1 km/h < 1 mph < 1 knots < 0.3 m/s
1	light air	1.1-5.5 km/h 1-3 mph 1-3 knots 0.3-1.5 m/s
2	light breeze	5.6-11 km/h 4-7 mph 1-3 knots 0.3-1.5 m/s
3	gentle breeze	12-19 km/h 8-12 mph 7-10 knots 3.5-5.4 m/s
4	moderate breeze	20-28 km/h 13-17 mph 11-16 knots 5.5-7.9 m/s
5	fresh breeze	29-38 km/h 18-24 mph 17-21 knots 8.0-10.7 m/s
6	strong gale	39-49 km/h 25-30 mph 22-27 knots 10.8-13.8 m/s
7	high wind	50-61 km/h 31-38 mph 28-33 knots 13.9-17.1 m/s
8	gale	62-74 km/h 39-46 mph 34-40 knots 17.2-20.7 m/s
9	strong gale	75-88 km/h 47-54 mph 41-47 knots 20.8-24.4 m/s
10	storm	89-102 km/h 55-63 mph 48-55 knots 24.5-28.4 m/s
11	violent storm	103-117 km/h 64-73 mph 56-63 knots 28.5-32.6 m/s
12	hurricane force	> 118 > 74 mph > 64 knots 32.7 m/s

29 Wind chill factor

Press the INDEX button several times until WIND CHILL is displayed.

Note:

The wind chill factor is based on the common effects of temperature and wind speed. The displayed wind chill is calculated solely from temperature and wind speed and is measured by the outdoor sensor.

30 Feels like temperature

Press the INDEX button repeatedly until FEELS LIKE appears on the display.

Note:

The feels like temperature indicates the temperature value according to the personal temperature perception.

31 Heat index

Press the INDEX button several times until HEAT INDEX is displayed.

Heat index	Warning	Meaning
> 55° C (> 130° F)	Extreme danger	Strong risk of dehydration / sun stroke
41° C – 54° C (106° F – 129° F)	Danger	Heat exhaustion likely
33° C – 40° C (91° F – 105° F)	Extreme caution	Possibility of dehydration
27° C – 32° C (80° F – 90° F)	Caution	Possibility of heat exhaustion

Notice:

The perceived temperature is based on the common effects of temperature and humidity. Heat index is only calculated when room temperature is at 27° (80° F) or higher. The displayed perceived temperature is calculated solely from temperature and humidity and is measured by the outdoor sensor.

32 Dew point

Press the INDEX button several times until DEW POINT is displayed.

Note:

The dew point is the temperature below which the water vapor in air at constant barometric pressure condenses into liquid water at the same rate at which it evaporates. The condensed water is called dew when it forms on a solid surface. The dewpoint temperature is calculated from the indoor temperature and humidity measured at the main unit.

33 Viewing Live weather data with Weather Underground

1. To view the live data of your multisensor in a web browser, please visit wunderground.com and enter your "Station ID" in the search field in the menu bar.
2. You can download the Weather Underground Smartphone App to view the live weather data of your weather station via Android or iOS devices (for more information, please visit: <https://www.wunderground.com/download>)

34 Retrieve Weathercloud weather data

1. To view the live data from your multi-sensor in a web browser, please visit weathercloud.net and log in to your own account.
2. Click on the "View" icon within the "Settings" pop-up menu of your station.

35 Technical data

Base unit

Power supply: DC 5V 1A power plug

	Type: HX075-0501000-AX
Temperature measuring range	-5°C to 50°C
Maximum number of sensors	1x wireless multisensor 1x wireless internal sensor (optional)
Dimensions	79 x 157 x 41 mm (W x H x D)
Weight	130 g

Multisensor

Batteries	3x AA, 1.5V
RF transmission frequency	868Mhz
RF Transmission range	150 m
Maximum radio-frequency power	< 25mW
Temperature measuring range	-40°C to 60°C (-40°F to 140°F)
Barometer measuring range	540 to 1100hPa (relative range: 930 to 1050hPa)
Humidity measuring range	1% to 99%
Humidity resolution	1% HR
Precipitation measuring range	0 to 19999 mm (0 to 787.3 inch)
Wind speed measuring range	0 to 112 mph, 50 m/s, 180km/h, 97 knots
Dimensions	392.2 x 326 x 144.5 mm (W x H x D)
Weight	1096g

SPECIFICATIONS

Wi-Fi standard	802.11 b/g/n
Wi-fi operating frequency :	2.4 GHz
Supported devices	Smart device with built-in Wi-Fi AP mode (Access Point) function, PC or notebook, Android or iOS smartphone/tablet
Supported internet browsers	Internet browser that support HTML 5

36 Technical data

Base unit

Power supply:	DC 5V 1A power plug Type: YLJXC-050100
Temperature measuring range	-5°C to 50°C
Maximum number of sensors	1x wireless multisensor 1x wireless internal sensor (optional)
Dimensions	79 x 157 x 41 mm (W x H x D)
Weight	130 g

Multisensor

Batteries	3x AA, 1.5V
RF transmission frequency	868Mhz
RF Transmission range	150 m
Maximum radio-frequency power	< 25mW
Temperature measuring range	-40°C to 60°C (-40°F to 140°F)
Barometer measuring range	540 to 1100hPa (relative range: 930 to 1050hPa)

Humidity measuring range	1% to 99%
Humidity resolution	1% HR
Precipitation measuring range	0 to 19999 mm (0 to 787.3 inch)
Wind speed measuring range	0 to 112 mph, 50 m/s, 180km/h, 97 knots
Dimensions	392.2 x 326 x 144.5 mm (W x H x D)
Weight	1096g

SPECIFICATIONS

Wi-Fi standard	802.11 b/g/n
Wi-fi operating frequency :	2.4 GHz
Supported devices	Smart device with built-in Wi-Fi AP mode (Access Point) function, PC or notebook, Android or iOS smartphone/tablet
Supported internet browsers	Internet browser that support HTML 5

37 EC declaration of conformity

 Hereby Bresser GmbH declares that the radio equipment type with 7002585 7902585 complies with Directive 2014/53/EU. The full text of the EC declaration of conformity is available at the following Internet address www.bresser.de/download/7002585/CE/7002585_7902585_CE.pdf

38 UKCA Declaration of Conformity

 Bresser GmbH has issued a "Declaration of Conformity" in accordance with applicable guidelines and corresponding standards. The full text of the UKCA declaration of conformity is available at the following internet address: www.bresser.de/download/7002585/UKCA/7002585_7902585_UKCA.pdf

Bresser UK Ltd. • Suite 3G, Eden House, Enterprise Way, Edenbridge, Kent TN8 6HF, Great Britain

39 Warranty

The regular warranty period is 5 years and starts on the day of purchase. For full warranty terms and services, please visit www.bresser.de/warranty_terms.

40 Disposal



Dispose of the packaging materials properly, according to their type, such as paper or cardboard. Contact your local waste-disposal service or environmental authority for information on the proper disposal.



Do not dispose of electronic devices in the household garbage!

According to the European Directive 2012/19/EU on Waste Electrical and Electronic Equipment and its transposition into national law, used electrical equipment must be collected separately and recycled in an environmentally sound manner.



Batteries and rechargeable batteries must not be disposed of with household waste. You are legally obliged to return used batteries and accumulators and can return the batteries after use either in our sales outlet or in the immediate vicinity (e.g. in the trade or in municipal collection points) free of charge.

Batteries and accumulators are marked with a crossed-out dustbin and the chemical symbol of the pollutant, "Cd" stands for cadmium, "Hg" stands for mercury and "Pb" stands for lead.



Cd¹



Hg²



Pb³

Inhaltsverzeichnis

1	Impressum	25
2	Gültigkeitshinweis	25
3	Eigenschaften	25
4	Zu dieser Anleitung	26
5	Teileübersicht Basisstation	26
6	Teileübersicht Multisensor	27
7	Lieferumfang	28
8	Displayanzeigen	28
9	Vor der Inbetriebnahme	29
10	Die ersten Schritte	29
11	Stromversorgung herstellen	30
12	Gummibeläge anbringen	30
13	Multifunktions-Funksensor montieren und anbringen	30
14	Signalübertragung	31
15	Benutzerkonto für Weather Underground einrichten (optional)	31
16	Benutzerkonto für weathercloud einrichten (optional)	32
17	Konfiguration / W-LAN-Verbindung herstellen	32
18	Automatische Zeiteinstellung	33
19	Manuelle Zeiteinstellung	34
20	Zeitzone einstellen	34
21	Manuelle Messwertanzeige	34
22	Klimaindikator (innen)	34
23	Mondphasen	35
24	Wettertrend	35
25	Trendpfeile	36
26	Barometrischer / Atmosphärischer Luftdruck	36
27	Windgeschwindigkeit und -richtung	37
28	Beaufort-Skala	37
29	Windkühlfaktor	38
30	Gefühlte Temperatur	38
31	Hitzeindex	38
32	Taupunkt	39
33	Weather Underground Live Wetterdaten abrufen	39
34	Weathercloud Wetterdaten abrufen	39

35 Technische Daten	39
36 Technische Daten	40
37 EG-Konformitätserklärung	41
38 Garantie	41
39 Entsorgung	41

1 Impressum

Bresser GmbH
Gutenbergstr. 2
46414 Rhede
Germany
www.bresser.de

Für etwaige Gewährleistungsansprüche oder Serviceanfragen verweisen wir auf die Informationen zu „Garantie“ und „Service“ in dieser Dokumentation. Wir bitten um Verständnis, dass unaufgeforderte Rücksendungen nicht bearbeitet werden können.

Irrtümer und technische Änderungen vorbehalten.

© 2021 Bresser GmbH

Alle Rechte vorbehalten.

Die Reproduktion dieser Dokumentation – auch auszugsweise – in irgendeiner Form (z.B. Fotokopie, Druck, etc.) sowie die Verwendung und Verbreitung mittels elektronischer Systeme (z.B. Bilddatei, Website, etc.) ohne eine vorherige schriftliche Genehmigung des Herstellers ist nicht gestattet.

Die in dieser Dokumentation verwendeten Bezeichnungen und Markennamen der jeweiligen Firmen sind im Allgemeinen in Deutschland, der Europäischen Union und/oder weiteren Ländern waren-, marken- und/oder patentrechtlich geschützt.

2 Gültigkeitshinweis

Diese Dokumentation ist gültig für die Produkte mit den nachfolgend aufgeführten Artikelnummern:
7002585 7902585

Anleitungsversion: 1221

Bezeichnung dieser Anleitung:

Manual_7002585-7902585_WIFI-Colour-Weather-Station_en-de_BRESSER_v122021a

Informationen bei Serviceanfragen stets angeben.

3 Eigenschaften

- Messung der Niederschlagsmenge
- Messung der Windgeschwindigkeit
- Messung der Windrichtung
- Internetzeit-Synchronisation per PC
- Weckruf mit Schlummerfunktion (Snooze)
- Außentemperaturalarm (Frostwarnung)
- Außentemperatur (in °C oder °F)
- Innentemperatur (in °C oder °F)
- Luftfeuchtigkeit innen/außen
- Luftdruck
- Since-Funktion zur Anzeige des gesamten Niederschlags ab einem bestimmten Zeitpunkt??
- Tiefst- und Höchstwertanzeige
- Max-/Min-Werte Speicherung
- Farbdisplay
- Hintergrundbeleuchtung

4 Zu dieser Anleitung



HINWEIS

Diese Bedienungsanleitung ist als Teil des Gerätes zu betrachten!

Lesen Sie vor der Benutzung des Geräts aufmerksam die Sicherheitshinweise und die Bedienungsanleitung.

Bewahren Sie diese Bedienungsanleitung für die erneute Verwendung zu einem späteren Zeitpunkt auf. Bei Verkauf oder Weitergabe des Gerätes ist die Bedienungsanleitung an jeden nachfolgenden Besitzer/Benutzer des Produkts weiterzugeben.

5 Teileübersicht Basisstation



Abb. 1: Alle Teile der Basisstation

- | | |
|---|--|
| 1 ALARM/SNOOZE-Taste (Schlummerfunktion oder Alarm unterbrechen) | 2 Farbdisplay |
| 3 RAIN-Taste (Anzeige verschiedener Niederschlagswerte) | 4 BARO-Taste (Anzeige verschiedener Luftdruckwerte) |
| 5 INDEX-Taste (Anzeigewechsel zwischen gefühlter Temperatur, Taupunkt, Wärmeindex und Windkühlfaktor) | 6 WIND-Taste (Wechsel zwischen durchschnittlicher und aktueller Windböe) |
| 7 MAX/MIN-Taste (Wechsel zwischen Höchst-, Tiefst- oder aktueller Werteanzeige) | 8 HISTORY-Taste (Messwerte der letzten 24 Stunden abrufen) |
| 9 CHANNEL-Taste (Kanalwahl) | 10 CLOCK SET-Taste (manuelle Zeiteinstellung) |

11 ALARM-Taste (Weckrufeinstellung)	12 ALERT-Taste (u.a. Temperaturalarm einstellen)
13 Wandhalterung	14 DOWN-Taste (Wertänderung abwärts)
15 UP-Taste (Wertänderung aufwärts)	16 RESET-Taste (alle Einstellungen zurücksetzen)
17 HI/LO/AUTO-Schiebereglern (Hintergrundbeleuchtung einstellen oder ausschalten)	18 Standfuß, abnehmbar
19 REFRESH-Taste (manuelle Aktualisierung der Daten)	20 SENSOR/WI-FI-Taste (manuelle Sensor-suche starten oder WI-FI aktivieren/deaktivieren)
21 Batteriefach(-abdeckung)	22 BARO UNIT-Taste (Wechsel der Luftdruck-Maßeinheit)
23 °C/°F-Schiebereglern (Anzeigewechsel zwischen °C und °F)	24 Stromanschlussbuchse
25 USB-Netzadapter mit Stecker-Adaptern und Netzkabel (USB/Hohlstecker)	

6 Teileübersicht Multisensor

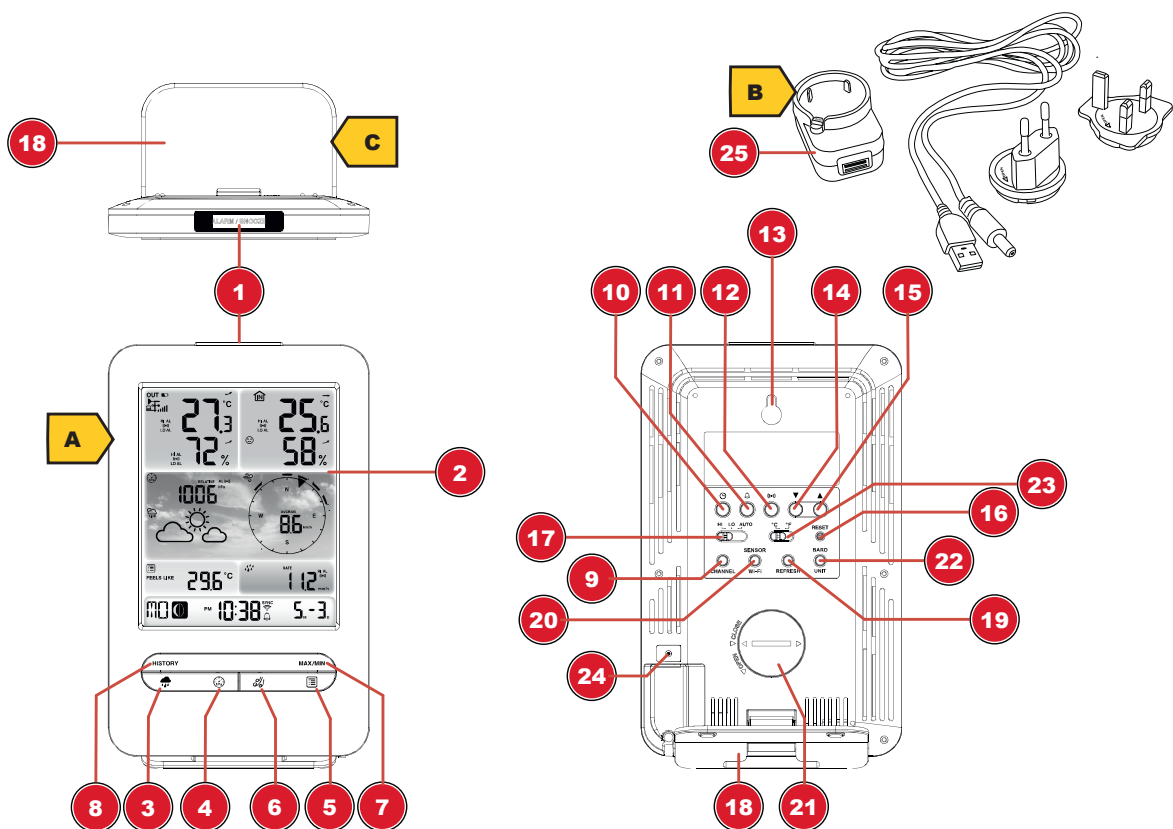

Abb. 2: Alle Teile des Multisensors

1 Regensammelbehälter	2 Antenne
3 Dosenlibelle	4 Windschalen (Windgeschwindigkeit)
5 Windfahne (Windrichtung)	6 Thermo-/Hygrometer
7 Rohrschelle	8 Montageschuh
9 Montagestange	10 Batteriefach(-abdeckung)
11 RESET-Knopf	12 LED-Funktionsleuchte

7 Lieferumfang

Basisstation (A), USB-Netzadapter (B) mit 2 Adapteraufsätzen (EU und UK), Standfuß (C), multifunktionaler Außensensor (D), Montagestab (E), Montageschuh (F), Rohrschelle (G), Schrauben, Bedienungsanleitung

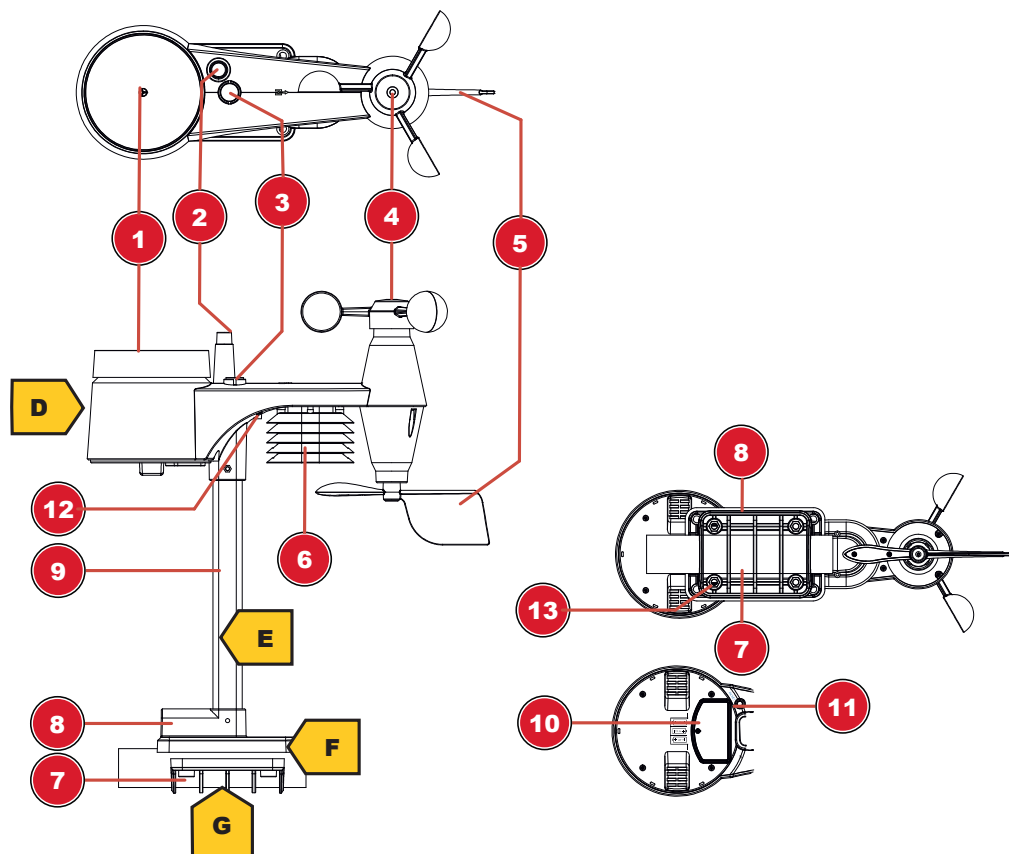
Außerdem erforderlich (nicht im Lieferumfang enthalten):

3 Stück 1.5V Batterien Typ AA (Außensensor)

Backup Batterie (nicht im Lieferumfang enthalten):

1 Stück 3V Batterie Typ CR2032 (Basisstation)

8 Displayanzeigen



Abb. 3: Displayanzeigen

- | | |
|------------------------------------|-------------------|
| 1 Windgeschwindigkeit | 2 Windrichtung |
| 3 Empfangssignalstärke Außensensor | 4 Außentemperatur |

5	Temperaturalarm Außenbereich aktiv	6	Außenluftfeuchtigkeit
7	Luftdruck	8	Niederschlagsalarm aktiv
9	Niederschlagsmenge	10	Datum
11	W-LAN Synchronisation	12	Frostwarnung aktiv
13	Weckruf aktiv	14	Aktuelle Uhrzeit
15	Gefühlte Temperatur	16	Mondphase
17	Wochentag	18	Grafische Wettertrend-Anzeige
19	Innenluftfeuchtigkeit	20	Komfortindikator (Klima)
21	Temperaturalarm Innenbereich aktiv	22	Innentemperatur
23	Trendpfeil (steigend, gleichbleibend oder fallend)		

9 Vor der Inbetriebnahme

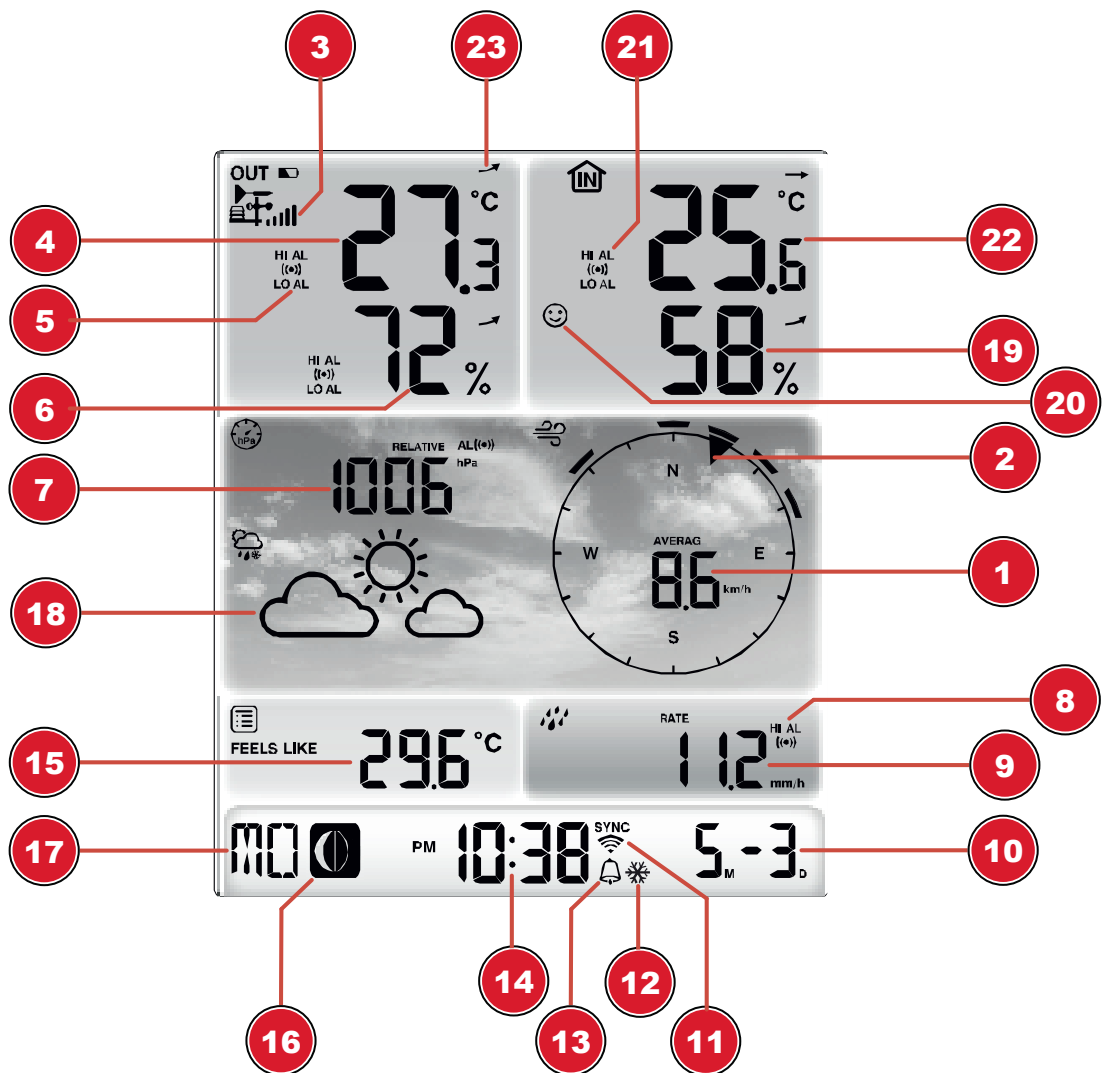

HINWEIS

Vermeidung von Verbindungsstörungen!

Um Verbindungsstörungen zwischen den Geräten zu vermeiden, sind die folgenden Punkte bei der Inbetriebnahme zu beachten.

1. Basisgerät (Empfänger) und Sensor (Sender) so nah wie möglich nebeneinander stellen/legen.
2. Stromversorgung für das Basisgerät herstellen und warten bis die Innentemperatur angezeigt wird.
3. Stromversorgung für den Sensor herstellen.
4. Basisgerät und Sensor innerhalb des effektiven Übertragungsbereichs aufstellen/betreiben.
5. Sicherstellen, dass Basisgerät und Funksensor auf den gleichen Kanal eingestellt sind.

Bei einem Batteriewechsel stets die Batterien sowohl im Basisgerät als auch im Sensor entfernen und in richtiger Reihenfolge wieder neu einsetzen, damit die Funkverbindung erneut aufgebaut werden kann. Wird eines der beiden Geräte über einen Netzstromanschluss betrieben, so muss auch für dieses bei einem Batteriewechsel kurzzeitig die Stromverbindung getrennt werden. Werden z.B. nur die Batterien im Sensor ausgetauscht, kann das Signal anschließend gar nicht oder nicht mehr korrekt empfangen werden.

Beachten Sie, dass die tatsächliche Reichweite von den jeweils verwendeten Baumaterialien der Gebäude sowie der jeweiligen Position der Basiseinheit und des Außensensors abhängt. Durch externe Einflüsse (diverse Funksender und andere Störquellen) kann sich die mögliche Reichweite stark verringern. In solchen Fällen empfehlen wir, sowohl für das Basisgerät als auch den Außensensor andere Standorte zu suchen. Manchmal reicht schon ein Verschieben um wenige Zentimeter!

10 Die ersten Schritte

Befolgen Sie die Punkte in der angegebenen Reihenfolge, um eine erfolgreiche Einrichtung zu gewährleisten.

1. Stromversorgung herstellen (Basisstation und Funksensor)
2. Funksensor montieren
3. Die Basisstation befindet sich jetzt im AP-Modus (AP blinkt) und ist bereit für die Erstinbetriebnahme.
4. Ein Konto bei einem mit Ihrer Station kompatiblen Wetterdienst Anbieter erstellen, z.B. wunderground.com oder weathercloud.net und die Station Ihrem Konto hinzufügen („My Profile“ / „Add Weather station“) oder („Devices“ / „+ New“). Die Station ID und das Passwort notieren, da diese im nächsten Schritt benötigt werden.
5. Basisstation einrichten (Die WIFI / Router Verbindung herstellen)

11 Stromversorgung herstellen

WICHTIG: Beim Einsetzen der Batterien stets auf die korrekte Ausrichtung der Batteriepole (+/-) achten!

Basisgerät

1. Passenden Stecker-Adapter auf den Zapfen an der Aufnahmeplatte des USB-Netzadapters schieben bis dieser einrastet.
2. Hohlstecker des Netzkabels in die Anschlussbuchse am Basisgerät stecken.
3. USB-Stecker des Netzkabels in den Netzadapter stecken.
4. Netzstecker des Netzadapters in die Steckdose stecken.
5. Das Gerät wird direkt mit Strom versorgt.

Installation der Backup Batterie:

1. Batteriefachdeckel entfernen.
2. Batterie in das Batteriefach einsetzen.
3. Batteriefachdeckel wieder aufsetzen.

Funksensor

6. Schraube am Batteriefachdeckel mit einem geeigneten Kreuzschraubendreher entfernen und Batteriefachdeckel abnehmen.
7. Batterien in das Batteriefach einsetzen.
8. Batteriefachdeckel wieder aufsetzen und anschrauben.

12 Gummibeläge anbringen

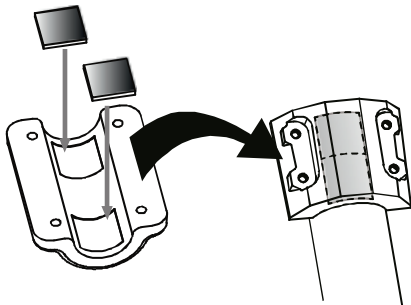

Die mitgelieferten selbstklebenden Gummibeläge an den Rohrschellen wie abgebildet anbringen, um einen festeren Sitz der Montagegestange zu gewährleisten.

13 Multifunktions-Funksensor montieren und anbringen

Abhängig vom gewünschten Standort kann der Funksensor auf verschiedene Weise montiert werden.

HINWEIS! Bei der Montage stets darauf achten, dass sich der obere Teile der Windfahne mindestens 1,5 Meter über dem Erdboden befindet. Beim Anbringen mithilfe der Dosenlibelle im Sensorkopf für eine absolut waagerechte Position sorgen. Das Windrad muss stets nach Norden zeigen.

Montage an einem vertikal oder horizontal ausgerichteten Holzelement

1. Ein Ende des Montagestabes in die Öffnung unterhalb des Sensorkopfes stecken.

2. Eine Schraube durch die Bohrung schieben und auf der anderen Seite die Mutter aufsetzen. Die Schraubverbindung handfest anziehen.
3. Je nach gewünschter Ausrichtung das andere Ende des Montagestabes in die Öffnung des Montagefußes für eine horizontale oder für eine horizontale Montage stecken.
4. Eine weitere Schraube die Bohrung des Montagefußes schieben und auf der anderen Seite die Mutter aufsetzen. Die Schraubverbindung handfest anziehen.
5. Die Unterseite des Montagefußes auf das Holzelement setzen und mit 4 geeigneten Holzschrauben anschrauben.

Montage an einem vertikal oder horizontal ausgerichteten Rohr

6. Die Schritte 1 bis 4 wie zuvor ausführen.
7. Die Unterseite des Montagefußes auf das Rohr aufsetzen und die Rohrschelle von der anderen Seite gegen das Rohr drücken.
8. Die 4 Schrauben durch die Bohrungen des Montagefußes und auf der anderen Seite durch die Bohrungen der Rohrschelle stecken.
9. Die 4 Muttern aufsetzen und die Schraubverbindungen handfest anziehen.

14 Signalübertragung

Die Basisstation verbindet sich automatisch mit dem Multi-Außensensor und (wenn verfügbar) mit anderen kabellosen Sensoren. Sie können außerdem die WIFI / SENSOR Taste drücken um direkt nach den Sensoren zu suchen. Bei erfolgreicher Verbindung werden das Symbol für Außenbereich (OUT) und/oder der Kanal auf dem Display angezeigt.

Verbindungsstatus-Anzeige:

Verbindungsstatus	Displayanzeige
Gutes Signal	Empfangssymbol
Sensor wird gesucht	Empfangssymbol blinkt
Kein Signal seit 48 Stunden	‚Er‘ (Error) wird angezeigt
Sensor Batteriestand niedrig, gutes Signal	Batterie-Symbol wird angezeigt

15 Benutzerkonto für Weather Underground einrichten (optional)

1. Folgenden Webadresse für den Dienst ‚Weather Underground‘ in die Adresszeile des Webbrowsers eingeben: <https://www.wunderground.com>
2. ‚Join‘ anklicken, um zur Registrationsseite zu gelangen.
3. Die persönlichen Benutzerdaten eingeben und ‚Sign up‘ anklicken.
4. Den weiteren Einrichtungsschritten folgen.
5. Unter dem Menüpunkt ‚Sensor Network‘ > ‚Connect a Weather Station‘ kann die eigene Wetterstation hinzugefügt werden.
6. Eine ‚Station ID‘ und ein ‚Station Key/Password‘ werden durch den Dienst automatisch generiert, die für die folgende Konfiguration der Wetterstation benötigt werden.

HINWEIS! Für die Registrierung eine gültige E-Mail-Adresse verwenden, da die Nutzung des Dienstes sonst nicht möglich ist.

16 Benutzerkonto für weathercloud einrichten (optional)

1. Folgende Webadresse für den Dienst weathercloud in die Adresszeile des Webbrowsers eingeben: <https://weathercloud.net>
2. Unter „Join us today“ die persönlichen Benutzerdaten eingeben und „Sign up“ anklicken.
3. Nach erfolgreicher Registrierung und Verifizierung der E-Mail-Adresse unter dem Benutzerkonto den Menüpunkt „Devices“ wählen.
4. Unter „Devices“ den Link „+New“ anklicken und im Fenster „Create New Device“ die Geräte- und Standortdaten eingeben, um ein neues Gerät anzulegen. Bei „Model“ die entsprechende Wetterstation wählen. Bei „Link type“ die Option „Pro Weather Link“ wählen.
5. Eine „weathercloud ID“ und ein „Key“ werden durch den Dienst automatisch generiert, die für die folgende Konfiguration der Wetterstation benötigt werden. Diese können über den Account bei weathercloud.net im unter Devices > Settings > Link abgerufen werden.

HINWEIS! Für die Registrierung nur eine gültige E-Mail-Adresse verwenden, da die Nutzung des Dienstes sonst nicht möglich ist.

17 Konfiguration / W-LAN-Verbindung herstellen

1. Wenn die Basisstation noch nicht mit einem Router verbunden war, wechselt diese nach der erstmaligen Stromversorgung in den AP-Modus (Access Point Mode). Im Display erscheinen ‚AP‘ und das Symbol für die Wi-Fi Synchronisation.
2. Smartphone, Tablet-PC oder Computer nutzen, um eine W-LAN-Verbindung herzustellen.

HINWEIS! Das jeweilige Endgerät muss selbst auch mit einer W-LAN-Funktion ausgestattet sein.

3. In den Systemeinstellungen des Endgeräts die W-LAN- oder Wi-Fi-Einstellungen aufrufen und das Funknetzwerk mit der Bezeichnung (SSID) ‚PWS-XXXXXX‘ wählen.
4. Nach erfolgreicher Verbindung über die Adresszeile des Webbrowsers die IP-Adresse ‚<http://192.168.1.1>‘ eingeben, um eine Verbindung zum Einstellungsmenü der Wetterstation herzustellen.

HINWEIS! Der IP-Adresse stets ‚<http://>‘ voranstellen, um browserabhängige Verbindungsfehler zu vermeiden. Empfohlene Browser: die jeweils aktuelle Version von Chrome, Safari, Edge, Firefox oder Opera.

5. Im Einstellungsmenü folgende Einstellungen vornehmen:

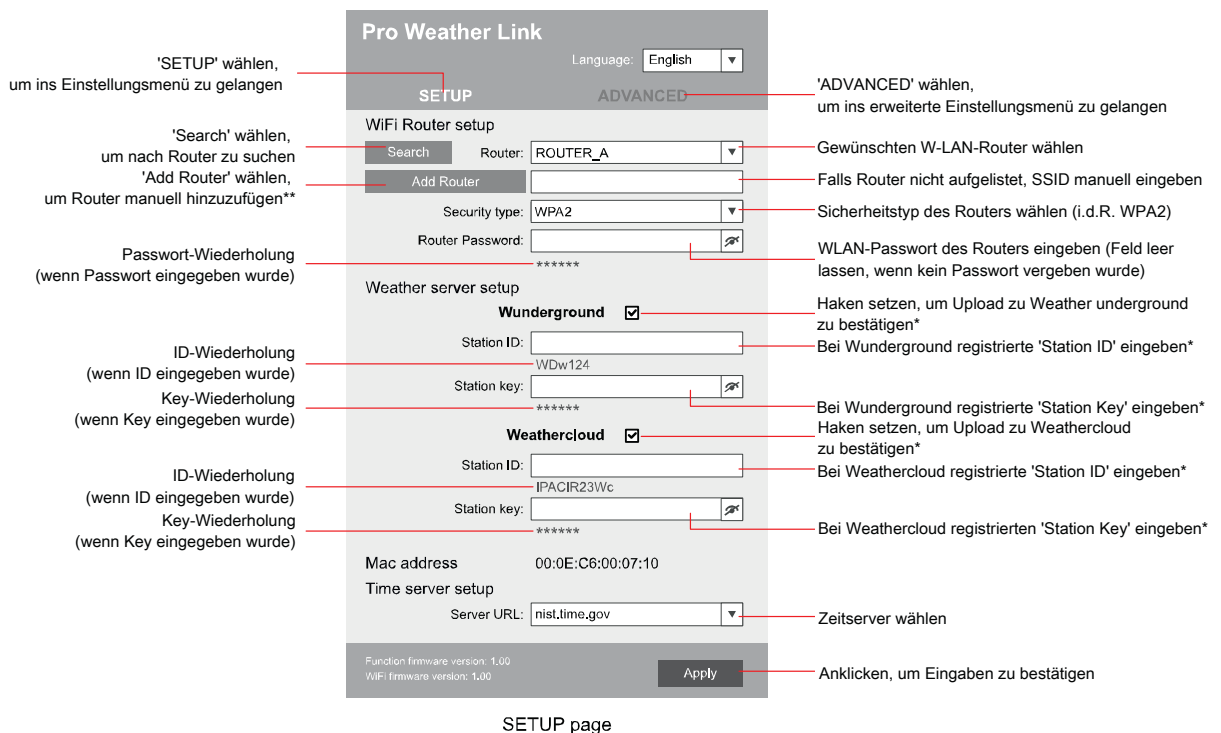

*Feld leer lassen, wenn Registrierung noch nicht vorliegt und Eingaben zu einem späteren Zeitpunkt vorgenommen werden sollen.
 **Für die manuelle Anlage sind weitere Router-Informationen erforderlich (u.a. IP-Adresse, SSID, etc.)

6. Nach Abschluss der Einstellungen erkennt das Endgerät nach jedem Neustart die voreingestellte W-LAN-Verbindung wieder.
7. Im Access Point Mode kann die WI-FI/SENSOR-Taste 6 Sekunden lang gedrückt werden, um die vorherigen Einstellungen wieder herzustellen.

W-LAN-Verbindungsstatus:

W-LAN Symbol wird im Display angezeigt	W-LAN Symbol blinkt im Display	AP Symbol blinkt im Display
Verbindung zum W-LAN Router erfolgreich	Verbindung zum W-LAN Router instabil oder laufender Verbindungsaufbau	Access Point Mode aktiv

18 Automatische Zeiteinstellung

Nachdem die Stromversorgung und die Internetverbindung hergestellt wurden, werden die Zeit- und Datuminformationen (koordinierte Weltzeit UTC) vom Internet-Zeitserver automatisch übertragen.

Bei korrektem Empfang werden Datum und Uhrzeit automatisch eingestellt und das Empfangssymbol ‚SYNC‘ wird angezeigt.

Wurden die Zeit-/Datuminformationen nicht oder nicht korrekt empfangen, folgendermaßen vorgehen:

1. In Ländern/Regionen, deren Zeitzone von der koordinierten Weltzeit UTC abweicht, muss die Zeitzone manuell eingestellt werden (siehe Kapitel ‚Zeitzone einstellen‘), damit die korrekte Zeit angezeigt wird.
2. REFRESH-Taste am Basisgerät ca. 2 Sekunden drücken, um den Abruf der Internetzeitinformationen erneut zu initiieren.
3. Die W-LAN-Einstellungen am Basisgerät auf Richtigkeit prüfen und ggf. korrigieren, damit eine Internetverbindung hergestellt werden kann (siehe Kapitel ‚W-LAN-Verbindung herstellen‘).

19 Manuelle Zeiteinstellung

Um Uhrzeit/Datum manuell einzustellen, deaktivieren Sie zunächst den Empfang des Zeitsignals, indem Sie etwa 8 Sekunden die RCC-Taste drücken.

1. CLOCK SET-Taste ca. 3 Sekunden drücken um in den Zeiteinstellungsmodus zu gelangen.
2. Die einzustellenden Ziffern blinken.
3. UP- oder DOWN-Taste drücken, um den Wert zu verändern.
4. CLOCK SET -Taste drücken, um die Eingabe zu bestätigen und zur nächsten Einstellung zu wechseln.
5. Reihenfolge der Einstellungen: Zeitversatz > Sommerzeit ein/aus (on/off) > Stunden > Minuten > 12-/24-Stunden-Modus > Jahr > Monat > Tag > Tag/Monat-Anzeige wechseln > Zeitsynchronisation ein/aus > Sprache

HINWEIS! Bei manueller Zeiteinstellung muss die Zeitsynchronisation deaktiviert werden.

6. CLOCK SET -Taste abschließend drücken, um die Einstellungen zu speichern und den Einstellungsmodus zu verlassen.

HINWEIS! Im normalen Anzeigemodus die CLOCK SET-Taste drücken um zwischen Jahres- und Datumsanzeige zu wechseln. Im Einstellungsmodus die CLOCK SET-Taste ca. 2 Sekunden drücken, um zum normalen Anzeigemodus zurückzukehren.

20 Zeitzone einstellen

Um eine abweichende Zeitzone einzustellen, folgendermaßen vorgehen:

1. CLOCK SET-Taste etwa 3 Sekunden drücken, um in den Zeiteinstellungsmodus zu gelangen. Der aktuelle Wert für den Zeitversatz blinkt.
2. Mit der UP- oder DOWN-Taste drücken, um den gewünschten Wert für die Zeitabweichung in Stunden einzustellen (0-10 Stunden).
3. Die CLOCK SET-Taste erneut 3 Sekunden drücken, um die Einstellungen zu speichern und das Einstellungs Menü zu verlassen.

21 Manuelle Messwertanzeige

1. MAX/MIN-Taste mehrmals drücken, um nacheinander die gespeicherten Werte anzuzeigen.
2. Reihenfolge der Anzeige: Aktuelle Werte > MAX (Höchstwerte) > MIN (Tiefstwerte)
3. MAX/MIN-Taste während der Höchst- oder Tiefstwertanzeige etwa 3 Sekunden gedrückt halten, um die Temperaturanzeige von °C auf °F oder umgekehrt einzustellen.

22 Klimaindikator (innen)

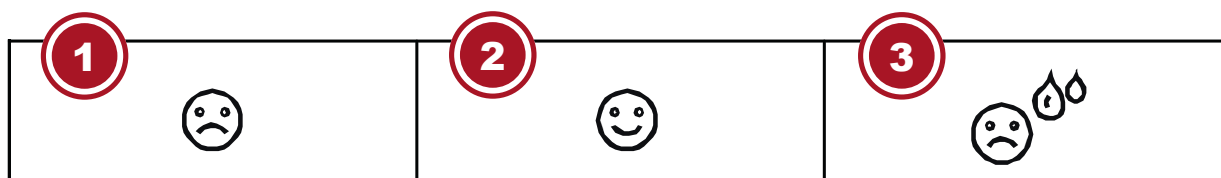

1 Zu kalt

2 Optimal

3 Zu warm

Der Klimaindikator ist eine bildliche Anzeige, die auf der Innenlufttemperatur und -luftfeuchtigkeit basiert, um das Komfortniveau zu bestimmen.

Hinweis:

- Die Komfortanzeige kann bei gleicher Temperatur unterschiedlich ausfallen, abhängig von der Luftfeuchtigkeit.
- Es gibt keine Komfortanzeige, wenn die Temperatur unter 0 ° C oder über 60 ° C liegt.

23 Mondphasen

Im Bereich der nördlichen Halbkugel wächst der Mond von rechts an. Dies ist so, weil die von der Sonne angestrahlte Seite des Mondes auf der Nordhalbkugel von rechts nach links wandert. Auf der Südhalbkugel hingegen wandert diese von links nach rechts. In den beiden nachfolgenden Tabellen sind die Darstellungen der Mondphasen dargestellt.



Abb. 4: (A) Nördliche Halbkugel, (B) Südliche Halbkugel

1 Neumond	2 Zunehmender Sichelmond
3 Erstes Viertel	4 Zunehmender Mond
5 Vollmond	6 Abnehmender Mond
7 Letztes Viertel	8 Abnehmender Sichelmond

24 Wettertrend

Aus den gemessenen Werten wird ein Wettertrend für die nächsten 12-24 Stunden errechnet und folgendermaßen grafisch dargestellt:

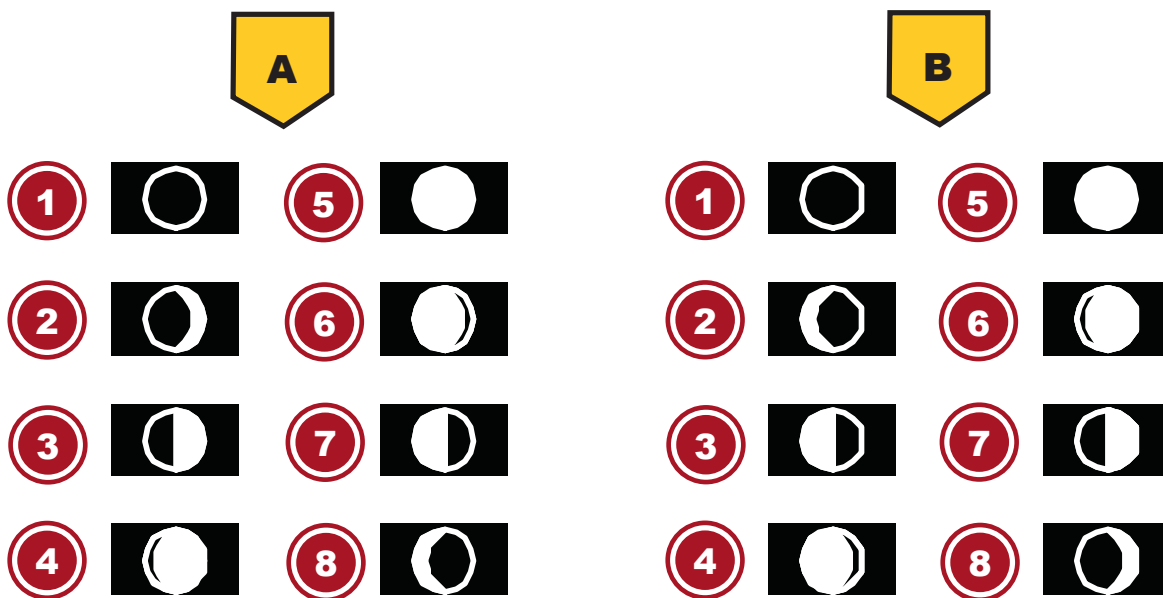

1 Sonnig	2 Teilweise bewölkt
3 Bewölkt	4 Regen
5 Regen/Stürmisch	6 Schnee

Hinweis:

- Die Genauigkeit einer druckbasierten Wettervorhersage liegt bei etwa 70% bis 75%.
- Die Wettervorhersage ist für die nächsten 12 Stunden gedacht, sie muss nicht unbedingt die aktuelle Situation widerspiegeln.
- Die Schneewettervorhersage basiert nicht auf dem Luftdruck, sondern auf der Außentemperatur. Wenn die Außentemperatur unter -3°C (26°F) liegt, wird das Schnee Symbol im LCD-Display angezeigt.

25 Trendpfeile

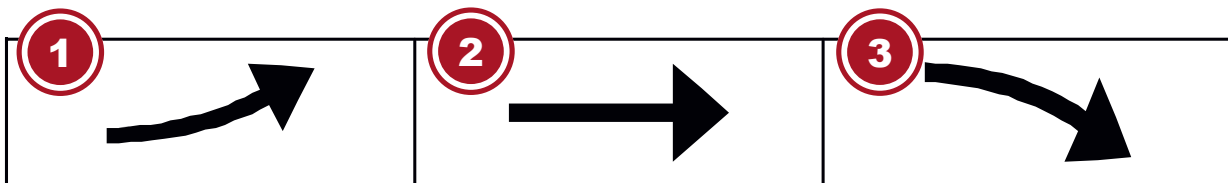

1 steigend

2 stabil

3 fallend

Der Temperatur- und Luftfeuchtigkeits-Trendindikator zeigt die Trends der Wetterveränderung für die kommenden Minuten an. Pfeile zeigen einen steigenden, gleichbleibenden oder fallenden Trend an.

26 Barometrischer / Atmosphärischer Luftdruck

Der atmosphärische Druck (nachfolgend „Luftdruck“ genannt) ist der Druck an jedem Ort der Erde, der durch das Gewicht der Luftschicht darüber begründet ist. Der Luftdruck steht im Verhältnis zum durchschnittlichen Druck und fällt mit steigender Höhe allmählich ab. Meteorologen benutzen Barometer zur Messung des Luftdrucks. Weil das Wetter in hohem Maße von der Veränderung des Luftdrucks abhängt, ist es möglich aus den gemessenen Luftdruckveränderungen eine Wetterprognose zu erstellen.

Den barometrischen Luftdruck in einer anderen Maßeinheit anzeigen

Im normalen Anzeigemodus die BARO-Taste ca. 2 Sekunden drücken, um die Einheit in dieser Reihenfolge zu ändern: (hPa, inHg oder mmHg).

Den Modus von (ABS) Absoluter Luftdruck auf (REL) Relativer Luftdruck umstellen

Im normalen Anzeigemodus die BARO-Taste drücken um zwischen Absoluter Luftdruck und Relativer Luftdruck umzuschalten.

•

- **HINWEIS! ABS: Absoluter Luftdruck an Ihrem gegenwärtigen Standort**
- **HINWEIS! REL: Relativer Luftdruck, basierend auf der Meereshöhe (N.N.)**
- **HINWEIS! Der voreingestellte Wert für den relativen Luftdruck beträgt 1013 mbar/hPa (29.91 inHg), der im Verhältnis zum Durchschnittswert für den Luftdruck steht.**
- **HINWEIS! Wird der Wert für den relativen Luftdruck geändert, ändern sich hierdurch auch die Wetteranzeigen.**

- **HINWEIS!** Der eingebaute Barometer registriert umgebungsbedingte Veränderungen des absoluten Luftdrucks. Basierend auf den gesammelten Daten kann so eine Prognose für die Wetterbedingungen in den kommenden 12 Stunden erstellt werden. Hierzu wechseln die Wetterindikatoren entsprechend dem ermittelten absoluten Luftdruck bereits nach einer Stunde Betriebszeit.
- **HINWEIS!** Der relative Luftdruck basiert auf dem Meeresspiegel, jedoch ändert auch er sich mit Veränderungen des absoluten Luftdrucks nach einer Stunde Betriebszeit.

27 Windgeschwindigkeit und -richtung

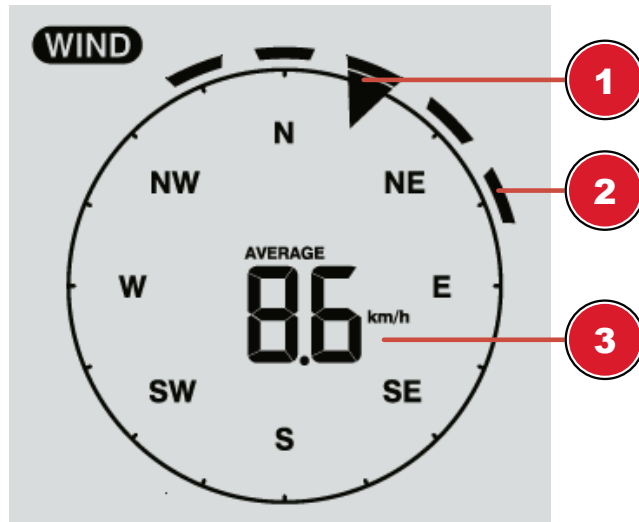

1 Windrichtungs-Anzeige in Echtzeit	2 Vergangene Windrichtungsanzeige der letzten 5 Minuten
3 Durchschnittliche/Böenwindgeschwindigkeit oder Beaufort-Skala	4

Einheit der Windgeschwindigkeit und Anzeigeformat der Windrichtung einstellen

1. WIND-Taste für ca. 3 Sekunden drücken um in den Einstellungsmodus zu gelangen.
2. UP oder DOWN-Taste drücken um m/s /Meter pro Stunde), km/h (Kilometer pro Stunde), knots (Knoten) oder mph (Meilen pro Stunde) zu wählen.
3. WIND-Taste drücken um die Einstellung zu speichern und den Einstellungsmodus zu verlassen.

WAHL DES WINDANZEIGEMODUS

Im normalen Modus die WIND-Taste drücken, um zwischen AVERAGE und GUST zu wechseln.

28 Beaufort-Skala

Die Beaufort-Skala ist eine internationale Skala zur Klassifizierung der Windgeschwindigkeit von 0 (windstill) bis 12 (Orkan-Stärke).

Beaufort-Nummer	Beschreibung	Geschwindigkeit
0	windstill	< 1 km/h < 1 mph < 1 knots < 0.3 m/s

1	leichter Zug	1.1-5.5 km/h 1-3 mph 1-3 knots 0.3-1.5 m/s
2	leichte Brise	5.6-11 km/h 4-7 mph 1-3 knots 0.3-1.5 m/s
3	schwache Brise	12-19 km/h 8-12 mph 7-10 knots 3.5-5.4 m/s
4	mäßige Brise	20-28 km/h 13-17 mph 11-16 knots 5.5-7.9 m/s
5	frische Brise	29-38 km/h 18-24 mph 17-21 knots 8.0-10.7 m/s
6	starker Wind	39-49 km/h 25-30 mph 22-27 knots 10.8-13.8 m/s
7	steifer Wind	50-61 km/h 31-38 mph 28-33 knots 13.9-17.1 m/s
8	stürmischer Wind	62-74 km/h 39-46 mph 34-40 knots 17.2-20.7 m/s
9	Sturm	75-88 km/h 47-54 mph 41-47 knots 20.8-24.4 m/s
10	schwerer Sturm	89-102 km/h 55-63 mph 48-55 knots 24.5-28.4 m/s
11	orkanartiger Sturm	103-117 km/h 64-73 mph 56-63 knots 28.5-32.6 m/s
12	Orkan	> 118 > 74 mph > 64 knots 32.7 m/s

29 Windkühlfaktor

Drücken Sie die INDEX-Taste mehrmals bis WIND CHILL (Windkühle) auf dem Display angezeigt wird.

Hinweis:

Der Windkühlfaktor basiert auf den gemeinsamen Auswirkungen von Temperatur und Windgeschwindigkeit. Die angezeigte Windkühle wird ausschließlich aus Temperatur und Windgeschwindigkeit berechnet und vom Außensensor gemessen.

30 Gefühlte Temperatur

Drücken Sie die INDEX-Taste mehrmals bis FEELS LIKE (gefühlte) auf dem Display angezeigt wird.

Hinweis:

Die gefühlte Temperatur gibt den Temperaturwert entsprechend dem persönlichen Temperaturempfinden an.

31 Hitzeindex

Drücken Sie die INDEX-Taste mehrmals bis HEAT INDEX (Hitzeindex) auf dem Display angezeigt wird.

Hitzeindex	Warnung	Bedeutung
> 55° C	Extreme Gefahr	Extremes Risiko einer Dehydration/eines Hitzeschlags

(> 130° F)		
41° C – 54° C (106° F – 129° F)	Gefahr	Hitzekollaps wahrscheinlich
33° C – 40° C (91° F – 105° F)	Erhöhte Vorsicht	Gefahr einer Dehydration
27° C – 32° C (80° F – 90° F)	Vorsicht	Gefahr eines Hitzekollaps

Hinweis:

Die gefühlte Temperatur basiert auf den gemeinsamen Auswirkungen von Temperatur und Luftfeuchtigkeit. Der Hitzeindex wird nur berechnet, wenn sich die Temperatur bei 27° (80° F) oder höher befindet. Die angezeigte gefühlte Temperatur wird ausschließlich aus Temperatur und Luftfeuchtigkeit berechnet und wird vom Außensensor gemessen.

32 Taupunkt

Drücken Sie die INDEX-Taste mehrmals bis DEW POINT (Taupunkt) auf dem Display angezeigt wird.

Hinweis:

Der Taupunkt ist die Temperatur unterhalb dessen Wasserdampf bei konstantem Luftdruck zu gleichen Teilen wie es verdunstet wieder zu Wasser kondensiert. Kondensiertes Wasser wird Tau genannt, wenn es sich an einer festen Oberfläche bildet. Die Taupunkt-Temperatur wird aus der gemessenen Innentemperatur und -luftfeuchtigkeit berechnet.

33 Weather Underground Live Wetterdaten abrufen

1. Um die Live-Daten Ihres Multisensors in einem Webbrowser anzuzeigen, besuchen Sie bitte wunderground.com und geben dann in der Menüleiste Ihre „Station-ID“ im Suchfeld ein.
2. Sie können die Smartphone App von Weather Underground herunterladen, um die Online-Live-Wetterdaten Ihrer Wetterstation über Android oder iOS Geräte anzuzeigen (weitere Informationen finden Sie unter: <https://www.wunderground.com/download>)

34 Weathercloud Wetterdaten abrufen

1. Um die Live-Daten Ihres Multisensors in einem Webbrowser anzuzeigen, besuchen Sie bitte weathercloud.net und melden Sie sich bei Ihrem eigenen Konto an.
2. Klicken Sie auf das Symbol "View" innerhalb des "Settings"-Aufklappmenüs-Menüs Ihrer Station.

35 Technische Daten

Basisstation

Stromversorgung	DC 5V 1A Netzstecker Typ: HX075-0501000-AX
Temperatur-Messbereich	-5°C – 50°C
Maximale Anzahl der Sensoren	1x drahtloser Multisensor 1x drahtloser Innenraumsensor (optional)
Maße	79 x 157 x 41 mm (B x H x T)

Gewicht	130 g
---------	-------

Multisensor

Batterien	3x AA, 1.5V
RF Übertragungsfrequenz	868Mhz
RF Übertragungreichweite	150 m
Maximale Sendeleistung	< 25mW
Temperatur-Messbereich	-40°C – 60°C (-40°F – 140°F)
Barometer-Messbereich	540 – 1100hPa (Relative Reichweite: 930 – 1050hPa)
Luftfeuchtigkeits-Messbereich	1 – 99%
Luftfeuchtigkeits-Auflösung	1% HR
Niederschlags-Messbereich	0 – 19999 mm (0 – 787.3 inch)
Windgeschwindigkeits-Messbereich	0 – 112 mph, 50 m/s, 180km/h, 97 knots
Maße	392.2 x 326 x 144.5 mm (B x H x T)
Gewicht	1096g

Wi-Fi Spezifikationen

Wi-Fi Standard	802.11 b/g/n
Wi-Fi Betriebsfrequenz	2.4 GHz
Unterstützte Geräte	Intelligente Geräte (Smart devices) mit eingebauter Wi-Fi AP Modus (Access Point) funktion, PCs oder Laptops, Android oder iOS Smartphones/Tablets
Unterstützte Internetbrowser	Internetbrowser die HTML 5 unterstützen

36 Technische Daten

Basisstation

Stromversorgung	DC 5V 1A Netzstecker Typ: YLJXC-050100
Temperatur-Messbereich	-5°C – 50°C
Maximale Anzahl der Sensoren	1x drahtloser Multisensor 1x drahtloser Innenraumsensor (optional)
Maße	79 x 157 x 41 mm (B x H x T)
Gewicht	130 g

Multisensor

Batterien	3x AA, 1.5V
RF Übertragungsfrequenz	868Mhz
RF Übertragungreichweite	150 m
Maximale Sendeleistung	< 25mW
Temperatur-Messbereich	-40°C – 60°C (-40°F – 140°F)
Barometer-Messbereich	540 – 1100hPa (Relative Reichweite: 930 – 1050hPa)
Luftfeuchtigkeits-Messbereich	1 – 99%
Luftfeuchtigkeits-Auflösung	1% HR
Niederschlags-Messbereich	0 – 19999 mm (0 – 787.3 inch)

Windgeschwindigkeits-Messbereich	0 – 112 mph, 50 m/s, 180km/h, 97 knots
Maße	392.2 x 326 x 144.5 mm (B x H x T)
Gewicht	1096g

Wi-Fi Spezifikationen

Wi-Fi Standard	802.11 b/g/n
Wi-Fi Betriebsfrequenz	2.4 GHz
Unterstützte Geräte	Intelligente Geräte (Smart devices) mit eingebauter Wi-Fi AP Modus (Access Point) funktion, PCs oder Laptops, Android oder iOS Smartphones/Tablets
Unterstützte Internetbrowser	Internetbrowser die HTML 5 unterstützen

37 EG-Konformitätserklärung

 Hiermit erklärt Bresser GmbH, dass der Funkanlagentyp mit Artikelnummer 7002585 7902585 der Richtlinie 2014/53/EU entspricht. Der vollständige Text der EG-Konformitätserklärung ist unter der folgenden Internetadresse verfügbar: www.bresser.de/download/7002585/CE/7002585_7902585_CE.pdf

38 Garantie

Die reguläre Garantiezeit beträgt 5 Jahre und beginnt am Tag des Kaufs. Die vollständigen Garantiebedingungen und Serviceleistungen können Sie unter www.bresser.de/garantiebedingungen einsehen.

39 Entsorgung

 Entsorgen Sie die Verpackungsmaterialien sortenrein. Informationen zur ordnungsgemäßen Entsorgung erhalten Sie beim kommunalen Entsorgungsdienstleister oder Umweltamt.

 Werfen Sie Elektrogeräte nicht in den Hausmüll!
Gemäß der Europäischen Richtlinie 2012/19/EG über Elektro- und Elektronik-Altgeräte und deren Umsetzung in nationales Recht müssen verbrauchte Elektrogeräte getrennt gesammelt und einer umweltgerechten Wiederverwertung zugeführt werden.

 Batterien und Akkus dürfen nicht im Hausmüll entsorgt werden. Sie sind zur Rückgabe gebrauchter Batterien und Akkus gesetzlich verpflichtet und können die Batterien nach Gebrauch entweder in unserer Verkaufsstelle oder in unmittelbarer Nähe (z.B. im Handel oder in kommunalen Sammelstellen) unentgeltlich zurückgeben.

Batterien und Akkus sind mit einer durchgekreuzten Mülltonne sowie dem chemischen Symbol des Schadstoffes bezeichnet, "Cd" steht für Cadmium, "Hg" steht für Quecksilber und "Pb" steht für Blei.



Service

DE AT CH BE

Bei Fragen zum Produkt und eventuellen Reklamationen nehmen Sie bitte zunächst mit dem Service-Center Kontakt auf, vorzugsweise per E-Mail.

E-Mail: service@bresser.de
Telefon*: +49 28 72 80 74 210

BRESSER GmbH
Kundenservice
Gutenbergstr. 2
46414 Rhede
Deutschland

*Lokale Rufnummer in Deutschland (Die Höhe der Gebühren je Telefonat ist abhängig vom Tarif Ihres Telefonanbieters); Anrufe aus dem Ausland sind mit höheren Kosten verbunden.

GB IE

Please contact the service centre first for any questions regarding the product or claims, preferably by e-mail.

e-mail: service@bresseruk.com
Telephone*: +44 1342 837 098

BRESSER UK Ltd
Customer Support
Suite 3G, Eden House
Enterprise Way
Edenbridge, Kent TN8 6HF
United Kingdom

*Number charged at local rates in the UK (the amount you will be charged per phone call will depend on the tariff of your phone provider); calls from abroad will involve higher costs.

FR BE

Si vous avez des questions concernant ce produit ou en cas de réclamations, veuillez prendre contact avec notre centre de services (de préférence via e-mail).

e-mail: sav@bresser.fr
Téléphone:** 00 800 6343 7000

BRESSER France SARL
Service après-vente
Pôle d'Activités de Nicopolis
314 Avenue des Chênes Verts
83170 Brignoles
France

**Prix d'un appel local depuis la France ou Belgique

NL BE

Als u met betrekking tot het product vragen of eventuele klachten heeft kunt u contact opnemen met het service centrum (bij voorkeur per e-mail).

e-mail: info@bresserbenelux.nl
Téléfono*: +31 528 23 24 76

BRESSER Benelux
Klantenservice
Smirnofstraat 8
7903 AX Hoogeveen
Nederland

*Het telefoonnummer wordt in het Nederland tegen lokaal tarief in rekening gebracht. Het bedrag dat u per gesprek in rekening gebracht zal worden, is afhankelijk van het tarief van uw telefoon provider; gesprekken vanuit het buitenland zullen hogere kosten met zich meebrengen.

ES PT

Si desea formular alguna pregunta sobre el producto o alguna eventual reclamación, le rogamos que se ponga en contacto con el centro de servicio técnico (de preferencia por e-mail).

e-mail: servicio.iberia@bresser-iberia.es
Téléfono*: +34 91 67972 69

BRESSER Iberia SLU
Servicio al Cliente
c/Valdemorillo,1 Nave B
P.I. Ventorro del cano
28925 Alcorcón Madrid
España

*Número local de España (el importe de cada llamada telefónica dependen de las tarifas de los distribuidores); Las llamadas des del extranjero están ligadas a costes suplementarios.

Bresser GmbH

Gutenbergstraße 2
46414 Rhede · Germany

www.bresser.de

    @BresserEurope

